

SciCan

STATIM 2000S/5000S

AUTOCLAVE A CASSETTA

- Manuale per l'operatore



Indice

1. Introduzione	3
2. Informazioni importanti	4
2.1 Esonero da responsabilità	
2.2 STATIM 2000S — Panoramica	
2.3 STATIM 5000S — Panoramica	
3. Installazione	7
3.1 Considerazioni ambientali	
3.2 Collocazione del dispositivo	
3.3 Collegamento della bottiglia di scarico	
3.4 Riempimento del serbatoio	
3.5 Priming della pompa STATIM	
3.6 Impostazione di data e ora	
3.7 Selezione della lingua	
3.8 Assegnazione di identificativo del dispositivo	
3.9 Trasporto del dispositivo	
4. Istruzioni per l'uso	12
4.1 STATIM 2000S — Caricatore	
4.2 STATIM 5000S — Caricatore	
4.3 STATIM 5000S — Piastre di asciugatura STATIM	
4.4 Preparazione e caricamento degli strumenti	
4.5 Tabella del peso dello strumento	
4.6 Selezione di un ciclo	
4.7 Esecuzione di un ciclo	
4.8 Arresto di un ciclo	
5. Manutenzione	22
5.1 Pulizia del caricatore	
5.2 Pulizia del filtro del serbatoio dell'acqua	
5.3 Pulizia del serbatoio	
5.4 Pulizia delle superfici esterne	
5.5 Modifica del filtro dell'aria STATIM 2000S	
5.6 Cambio dei filtri dell'aria antibatterici	
5.7 Sostituzione della tenuta del caricatore	
5.8 Manutenzione dei livelli di fluidi	
5.9 Lettura della qualità dell'acqua	
5.10 Piano di manutenzione preventiva	
6. La porta di comunicazioni	26
6.1 La porta di comunicazioni RS232	
6.2 Installazione del registratore dati STATIM	
6.3 Installazione della carta nella stampante interna	
6.4 Eliminazione degli inceppamenti della carta nella stampante interna	
6.5 Panoramica dell'uscita della stampante interna	
7. Risoluzione dei problemi	36
8. Elenco delle parti di ricambio	40
9. Garanzia	41
10. Protocollo di collaudo	42
10.1 Tipo di test	
11. Specifiche tecniche	44
11.1 STATIM 2000S — Specifiche tecniche	
11.2 STATIM 5000S — Specifiche tecniche	
12. Dichiarazione di Conformità	46

L' autoclave a caricatore STATIM e STATIM nonché STAT-DRI, Yor Infection Control Specialist e i loghi di DriTec sono marchi di fabbrica di SciCan Ltd., utilizzato su licenza da Dent4You AG. Tutti gli altri marchi di fabbrica indicati nel presente manuale sono di proprietà dei rispettivi possessori.

Per tutte le richieste di servizi e riparazioni:

Canada: 1-800-870-7777
Stati Uniti: 1-800-221-3046
Germania: +49 (0)7561 98343 - 0
Altri Paesi: (416) 446-4500
Posta elettronica: techservice.ca@scican.com

Ubicazione dell'assistenza tecnica: fare riferimento alle informazioni sul rappresentante UE

SciCan GmbH
Wangener Strasse 78
88299 Leutkirch
GERMANY

UDI-DI di base STATIM 2000S: 764018507STATIM2000S2R

UDI-DI di base STATIM 5000S: 764018507STATIM5000S3S

Coltene International Dental Group



Coltene/Whaledent GmbH+Co. KG
Raiffeisenstraße 30
DE-89129 Langenau

Coltene/Whaledent Inc.
235 Ascot Pkwy.
Cuyahoga Falls, OH
44223, USA

Coltene/Whaledent AG
Feldwiesenstrasse 20
CH-9450 Altstätten

Prodotto da:
SciCan Ltd.
1440 Don Mills Road
Toronto, Ontario
Canada M3B 3P9



SciCan GmbH
Wangener Strasse 78
DE-88299 Leutkirch

1. Introduzione

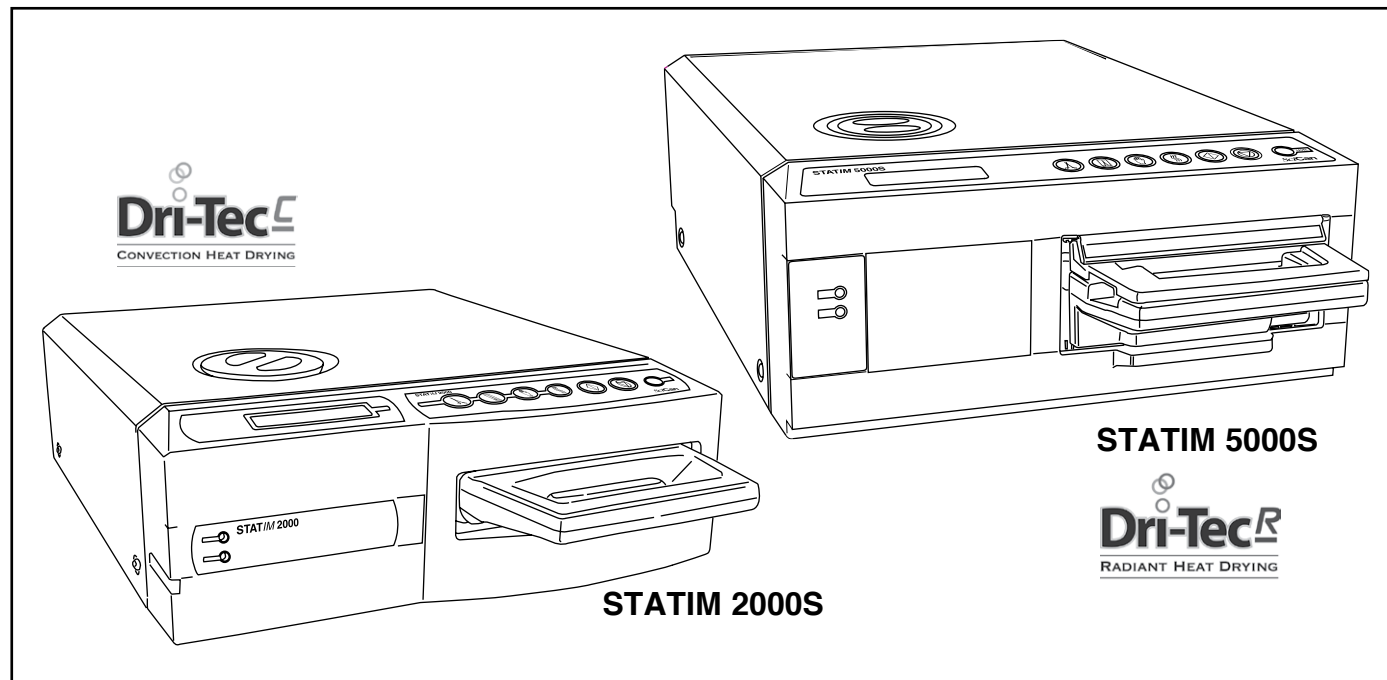

Congratulazioni per aver scelto le autoclave a caricatore STATIM®. Siamo certi del fatto che, con questo acquisto, ora disponga della migliore apparecchiatura nella propria categoria. Lo STATIM è un dispositivo compatto da banco che presenta una serie di cicli di sterilizzazione progettati per soddisfare le esigenze e l' idoneità alla sterilizzazione a vapore. Le autoclave a caricatore "S" dello STATIM sono completamente conformi allo standard EN13060.

I dettagli relativi all'installazione, al funzionamento e alla manutenzione dello STATIM sono tutti inclusi all'interno del presente manuale per l'operatore. Invitiamo a leggere le istruzioni prima di mettere in funzione il dispositivo e a conservarle per eventuali future consultazioni al fine di assicurarsi un periodo di servizio duraturo negli anni, sicuro e privo di problemi. Si consiglia di attenersi alle istruzioni per il funzionamento, la manutenzione e la sostituzione affinché il prodotto funzioni come previsto. I contenuti del presente manuale sono soggetti ad eventuali cambiamenti senza preavviso al fine di adattarsi alle modifiche e alle migliorie apportate allo STATIM.

Uso/scopo previsto:

STATIM è destinato all'uso da parte di operatori sanitari per la sterilizzazione di strumenti dentali e medici, compresi gli strumenti cavi, progettati per resistere alla sterilizzazione a vapore.

Lo STATIM non è stato progettato per la sterilizzazione di liquidi, carichi di tessuti, rifiuti biomedici o materiali non compatibili con la sterilizzazione a vapore. Il trattamento di questi carichi può portare ad una sterilizzazione incompleta e / o causare danni all'autoclave. Per maggiori informazioni in merito all' idoneità degli strumenti alla sterilizzazione a vapore, si consiglia di consultare le istruzioni di trattamento dei produttori.

2. Informazioni importanti

2.1 Esonero da responsabilità

Utilizzare solo acqua distillata a vapore nello STATIM. Non è consigliabile impiegare acqua deionizzata, demineralizzata o filtrata con metodi speciali. Non utilizzare mai acqua di rubinetto.

Si consiglia di non consentire ad eventuali persone, non facenti parte del personale autorizzato, di provvedere alla fornitura di componenti e al servizio di riparazione o manutenzione dello STATIM. Il produttore legale non sarà responsabile per danni incidentali, speciali o consequenziali causati da qualsiasi intervento di manutenzione o assistenza eseguiti su STATIM da parte di terzi o causati dall'uso di apparecchiature o parti prodotte da parte di terzi, compresa la perdita di profitti, perdite commerciali, perdite economiche o danni derivanti da lesioni personali.

Non rimuovere mai il coperchio dal dispositivo e non inserire oggetti nei fori o nelle aperture presenti nel cabinet. La mancata osservanza di queste indicazioni potrebbe causare danni al dispositivo o costituire un pericolo per l'operatore.

Tutte le sezioni del presente manuale sono comuni sia allo STATIM 2000S sia allo STATIM 5000S salvo diverse indicazioni.

IMPORTANTE:

Seguire le indicazioni locali che governano la verifica della procedura di sterilizzazione.

Qualsiasi serio inconveniente deve essere notificato al produttore e/o all'autorità competente del luogo di residenza dell'utilizzatore e/o del paziente.

Asciugatura

I modelli STATIM 2000S e 5000S sono stati concepiti per fornire una soluzione di sterilizzazione completa per strumenti con rivestimento e senza rivestimento e consentono di eseguire una rapida sterilizzazione e un'asciugatura veloce grazie alla tecnologia di asciugatura STATIM Dri-Tec.

Il modello STATIM 2000S utilizza per l'asciugatura degli strumenti il riscaldamento per convezione, sfruttando il calore che resta nel sistema al termine della fase di sterilizzazione. Il calore viene catturato e rilasciato nel caricatore per asciugare rapidamente il carico corretto della STATIM nel caricatore.

Il modello STATIM 5000S sfrutta il calore generato dalla fase di sterilizzazione che viene assorbito dalle piastre di asciugatura. Il calore viene trasferito dalle piastre di asciugatura direttamente nel carico, al fine di velocizzare l'asciugatura rapida del carico corretto della STATIM nel caricatore.

Per istruzioni sulla disposizione corretta degli strumenti nel caricatore e sull'uso delle piastre di asciugatura STATIM (STATIM 5000S) si rimanda al presente manuale dell'operatore. Seguendo con attenzione le istruzioni qui riportate relative al carico corretto della camera del caricatore sarà possibile completare rapidamente l'asciugatura del carico.

2. Informazioni importanti, segue

2.2 STATIM 2000S — Panoramica

- 1** indicatore di livello
- 2** tastierino
- 3** tappo del serbatoio / filtro dell'acqua
- 4** LCD
- 5** indicatore di alimentazione
- 6** indicatore attivo
- 7** interruttore di alimentazione
- 8** porta cavo di alimentazione
- 9** piedini livellatori
- 10** porta tubo di scarico
- 11** compressore



Figura 1

- 12** caricatore
- 13** filtro biologico
- 14** porta RS232

I seguenti simboli appaiono nei margini di questo libro.

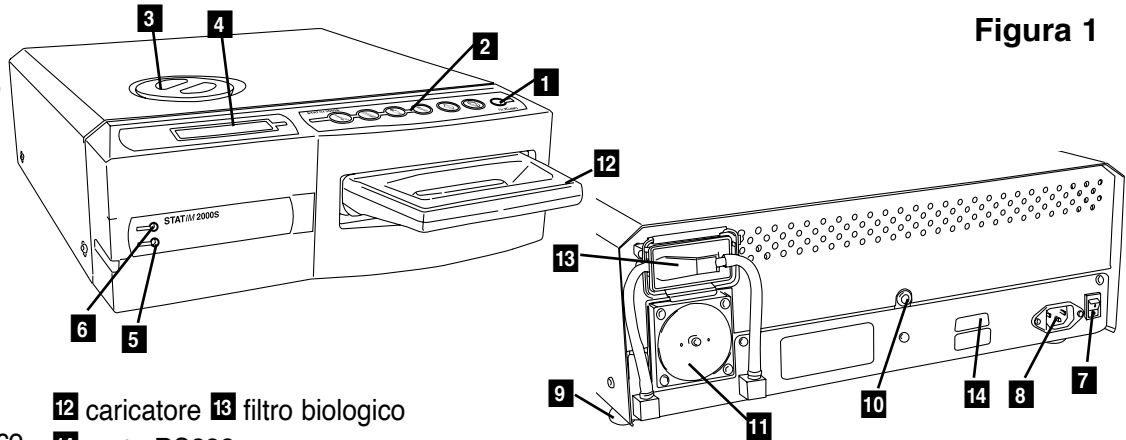

Un potenziale rischio per l'operatore.



Una situazione che potrebbe condurre ad un guasto meccanico.



Informazioni importanti

I seguenti simboli appaiono sul dispositivo:



Pulsante **AVVIO**



Cicli **SENZA RIVESTIMENTO**



Cicli **GOMMA / PLASTICA**



Attenzione: Superficie rovente e/o vapore a temperature elevate



Pulsante **ARRESTO**



Cicli **CON RIVESTIMENTO**



Asciugare solo all'aria.



Attenzione: Rischio di scossa elettrica. Scollegare l'alimentazione prima di eseguire interventi di manutenzione



Solo acqua distillata a vapore



LED di indicatore di alimentazione



LED di indicatore attivo



Attenzione: Fare riferimento al manuale per dettagli



Dispositivo medico

Ricevendo la scatola d'imballaggio STATIM 2000S saranno presenti i componenti riportati di seguito. Nel caso non fossero presenti alcuni componenti, rivolgersi immediatamente al rivenditore per far fronte alla situazione.

	Cassetto e coperchio caricatore
	Cestello per strumenti senza rivestimento
	Bottiglia di scarico
	Accessorio coperchio bottiglia
	Struttura di montaggio del tubo

	Cavo di alimentazione
	Manuale per l'operatore
	Tubo di scarico
	Stat-Dri
	P.C.D. + 20 simulatori di sterilizzazione ENSURE

2. Informazioni importanti, segue

2.3 STATIM 5000S – Panoramica

Figura 2

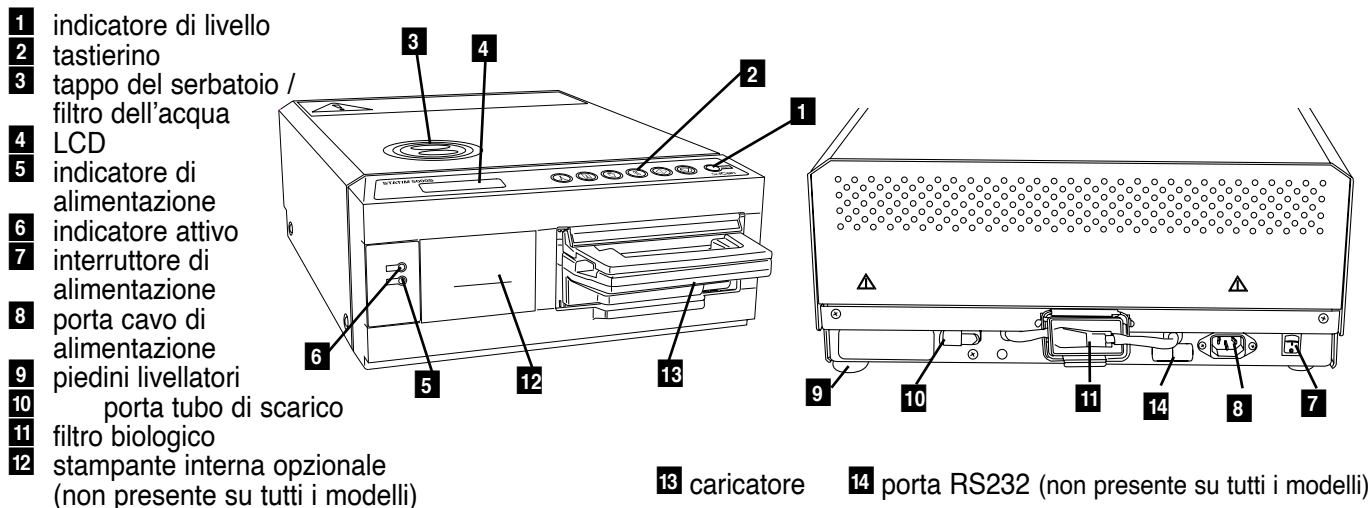

I seguenti simboli appaiono nei margini di questo libro.



Un potenziale rischio per l'operatore.



Una situazione che potrebbe condurre ad un guasto meccanico.



Informazioni importanti

I seguenti simboli appaiono sul dispositivo:



Pulsante **AVVIO**



Cicli **SENZA RIVESTIMENTO**



Cicli **CON RIVESTIMENTO**



Attenzione: Superficie rovente e/o vapore a temperature elevate



Pulsante **ARRESTO**



Cicli **CON RIVESTIMENTO**



Asciugare solo all'aria.



Attenzione: Rischio di scossa elettrica. Scollegare l'alimentazione prima di eseguire



Solo acqua distillata a vapore



LED di indicatore di alimentazione



LED di indicatore attivo



Attenzione: Fare riferimento al manuale per dettagli



Dispositivo medico

Ricevendo la scatola d'imballaggio STATIM 5000S saranno presenti i componenti riportati di seguito. Nel caso non fossero presenti alcuni componenti, rivolgersi immediatamente al rivenditore per far fronte alla situazione.

	Cassetto e coperchio caricatore
	Cestello per strumenti senza rivestimento
	Bottiglia di scarico
	Accessorio coperchio bottiglia
	Struttura di montaggio del tubo

	Piastre di asciugatura STATIM
	Cavo di alimentazione
	Manuale per l'operatore
	Tubo di scarico
	Stat-Dri
	P.C.D. + 20 simulatori di sterilizzazione ENSURE

3. Installazione

3.1 Considerazioni ambientali

Esistono diversi fattori che potrebbero influenzare le prestazioni dello STATIM. Si prega di esaminare questi fattori e scegliere una posizione adeguata in cui installare questo dispositivo.

- **Temperatura e umidità**

Evitare d'installare lo STATIM esponendolo alla luce diretta del sole o in prossimità di una fonte di calore (come ad esempio prese d'aria o radiatori). Le temperature operative raccomandate oscillano tra i 15 e i 25 °C con un tasso d'umidità del 25-70%.

- **Distanze**

Si consiglia di mantenere le prese d'aria e le aperture presenti sullo STATIM scoperte e libere da ostacoli. Lasciare un minimo di 50 mm tra la parte superiore, quelle laterali e il retro del dispositivo e le eventuali pareti o divisori.

- **Ventilazione**

Si consiglia di azionare lo STATIM in un ambiente pulito e privo di polvere.

- **Superficie operativa**

Si consiglia di posizionare lo STATIM su una superficie uniforme, piana e resistente all'acqua. Non installare e azionare mai il dispositivo su superfici inclinate.

- **Ambiente elettromagnetico**

Lo STATIM è stato collaudato soddisfacendo gli standard appropriati per le emissioni elettromagnetiche. Se da una parte il dispositivo non emette alcun tipo di radiazione, dall'altra potrebbe essere interessato da eventuali emissioni di altre attrezzature. Consigliamo di tenere il dispositivo lontano da potenziali fonti d'interferenza.

- **Requisiti elettrici**

Utilizzare alimentatori elettrici correttamente muniti di valvole e collegati a terra con la stessa tensione nominale indicata sull'etichetta presente sul retro dello STATIM. Evitare di utilizzare prese di corrente multiple. Nel caso si utilizzi una piastra d'alimentazione con soppressore di transienti, collegare solamente uno STATIM.

3.2 Collocazione del dispositivo

Collocando il dispositivo sopra un banco, assicurarsi di quanto riportato di seguito:

- La bolla dell'indicatore di livello **1** nel pannello anteriore dovrebbe essere in una posizione d'equilibrio nel quadrante destro frontale del riferimento. In questo modo ci si assicura che il dispositivo sia in grado di scaricarsi correttamente. Regolando i tre piedini regolabili è possibile spostare la bolla qualora fosse necessario.
- Si consiglia di stabilizzare il dispositivo tenendo tutti i quattro i piedini saldamente a contatto con la superficie del banco. In questo modo si impedisce al dispositivo di muoversi.

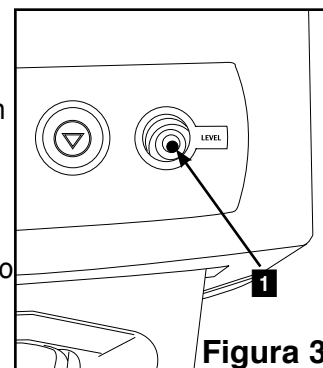

3. Installazione, segue

3.3 Collegamento della bottiglia di scarico

La bottiglia di scarico **2** viene impiegata per la raccolta delle acque di scarico dopo la conversione di queste ultime in vapore, successivamente espulse dal caricatore. Per collegare la bottiglia di scarico allo STATIM, seguire i passaggi indicati (vedere la figura 4):



1. Inserire il tubo di scarico **3** nel raccordo **4** presente sul retro del dispositivo fissandolo saldamente.
2. Tagliare il tubo alla lunghezza desiderata e far scorrere il raccordo della bottiglia di scarico **5** nella corretta posizione.
3. Disporre l'estremità libera del tubo nel foro nel coperchio della bottiglia di scarico e stringere a mano il raccordo. Non avvolgere il tubo di scarico.
4. Svitare il coperchio e il gruppo della serpentina di raffreddamento **6** dalla bottiglia di scarico. Il coperchio e la serpentina dovrebbero uscire insieme.
5. Riempire la bottiglia di scarico con acqua fino alla linea MIN, rimettere a posto il coperchio e il gruppo della serpentina di raffreddamento. Svuotare la bottiglia di scarico spesso per evitare odori sgradevoli e lo scolorimento dei contenuti (è possibile aggiungere un blando disinfettante preparato secondo le istruzioni del produttore alla bottiglia di scarico per porre rimedio a questa situazione). Come minimo, svuotare la bottiglia di scarico ogni volta che si riempie il serbatoio.
6. Disporre la bottiglia di scarico vicino al dispositivo. Collocare la bottiglia sotto il dispositivo. Il tubo può essere fatto passare per un foro (8 mm di diametro), praticato sulla superficie del banco e fissato con i morsetti in nylon forniti.



Figura 4

3.4 Riempimento del serbatoio

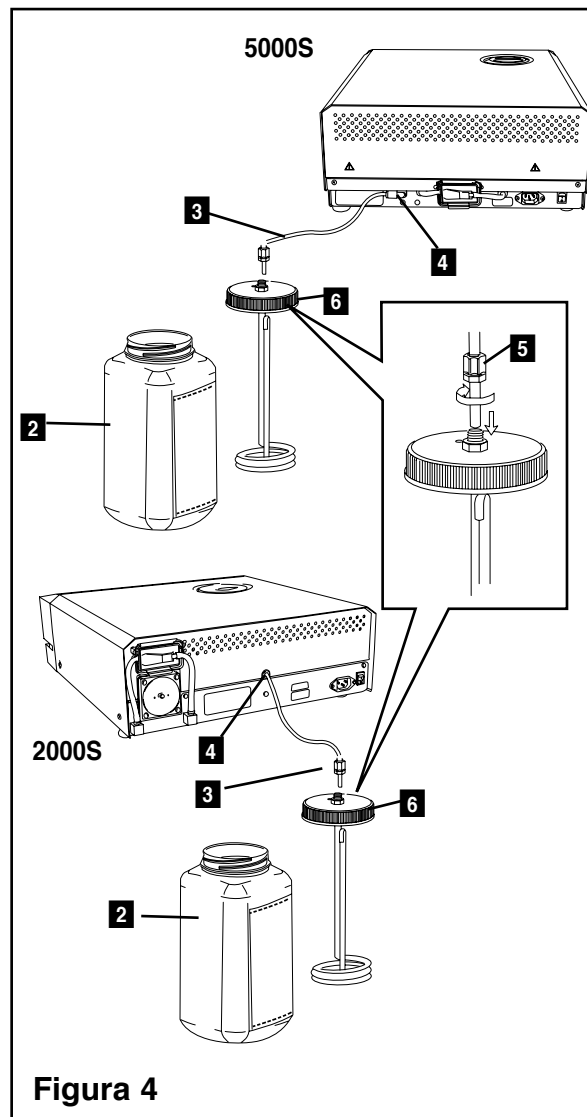

Quando si procede al riempimento del serbatoio, assicurarsi di utilizzare solamente acqua distillata a vapore con un tenore complessivo di sostanze solide in sospensione inferiore a 5 ppm (con una conduttività inferiore a $10 \mu\text{S} / \text{cm}$). Le impurità e gli additivi presenti nelle altre fonti d'acqua genereranno un errore nella lettura del display LCD. Se si dispone di un rilevatore della conduttività dell'acqua (numero ordinativo 01-103139S), controllare tutti i nuovi contenitori d'acqua prima di riempire il serbatoio. Per riempire il serbatoio, seguire i passaggi indicati (vedere la figura 5):

3. Installazione, segue

1. Rimuovere il tappo del serbatoio **2**
2. Versare l'acqua distillata a vapore nel serbatoio fino a riempirlo quasi completamente (al massimo 4 litri). Utilizzare un imbuto per evitare il gocciolamento.
3. Rimettere a posto e fissare il tappo.



Figura 5

3.5 Priming della pompa STATIM

Per eseguire il priming della pompa STATIM, seguire i passaggi indicati:

1. Spostare il dispositivo a lato della superficie di lavoro. Si consiglia di regolare i piedini livellatori frontali a 12 mm circa dall'estremità.
2. Sollevare l'angolo sinistro anteriore del dispositivo e rimuovere il tubo di drenaggio **3** dal morsetto ubicato sulla parte inferiore del dispositivo.
3. Tirare il tubo di drenaggio verso l'esterno in modo che l'estremità disimpegnata possa essere disposta sopra un contenitore per acqua.
4. Riempire il serbatoio con acqua distillata a vapore.
5. Rimuovere il tappo **4** dall'estremità del tubo di drenaggio per consentire all'acqua di defluire dal tubo nel contenitore per 30 secondi. Quando l'acqua scorre con un flusso continuo, rimettere il tappo al proprio posto.
6. Sollevare l'angolo sinistro anteriore del dispositivo e inserire nuovamente il tubo nella graffa presente sulla parte inferiore del dispositivo. Sospingere la parte in eccesso della tubatura nello spazio disponibile.

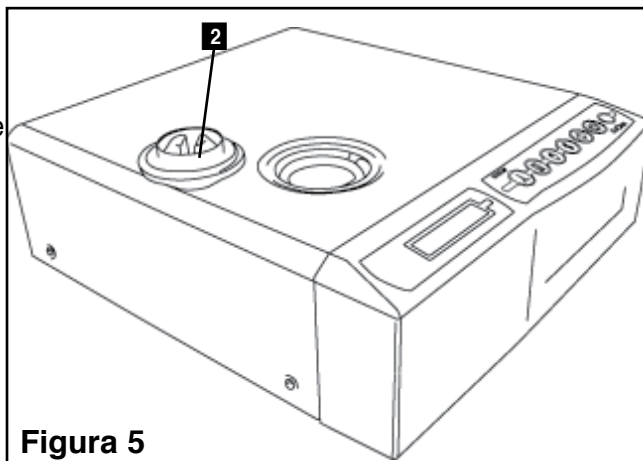

Figura 6

! Assicurarsi d'aver connesso correttamente il tubo di drenaggio.

3.6 Impostazione di data e ora

Per impostare l'ora e la data, seguire i passaggi indicati e controllare il cursore intermittente sul display LCD:

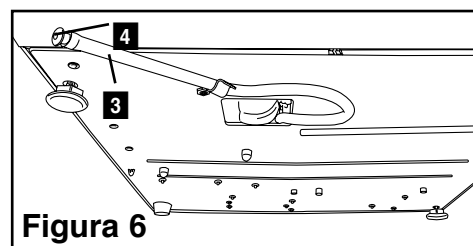
1. Disattivare lo STATIM.
2. Tenere premuto il pulsante CICLO SENZA RIVESTIMENTO.
3. Mentre si preme il pulsante Ciclo SENZA RIVESTIMENTO, accendere lo STATIM. Il display LCD riporta:
4. Utilizzare i pulsanti di ciclo per selezionare e modificare il valore del campo selezionato. Per aumentare il valore del ciclo, premere il pulsante Ciclo senza rivestimento. Tenere premuto il pulsante per aumentarne il valore.
5. Per ridurre il valore, premere il pulsante Ciclo CON RIVESTIMENTO.

14:23 11/15/2006
HH:MM DD/MM/YYYY

Display quando si impostano la data e l'ora

3. Installazione, segue

6. Per selezionare il campo successivo premere il pulsante Ciclo GOMMA E PLASTICA.
7. Per salvare le modifiche e tornare alla modalità operativa normale, premere il pulsante **ARRESTO**.
8. Per uscire senza operare eventuali modifiche, spegnere lo STATIM.

3.7 Selezione della lingua

È possibile modificare i messaggi visualizzati sul display LCD in una serie di lingue diverse. Per modificare le impostazioni correnti relative alla lingua, seguire i passaggi indicati:

1. Impostare l'interruttore dell'alimentazione posto sul retro del dispositivo su **SPENTO**.
2. Tenere premuto il pulsante Ciclo CON RIVESTIMENTO.
3. Una volta rilasciato il pulsante Ciclo CON RIVESTIMENTO, accendere l'alimentazione sul retro del dispositivo.
4. Premere il pulsante Ciclo SENZA RIVESTIMENTO per visualizzare l'impostazione successiva relativa alla lingua.
5. Premere il pulsante Ciclo con RIVESTIMENTO per visualizzare l'impostazione precedente relativa alla lingua.
6. Quando viene visualizzata la lingua desiderata, premere il pulsante **ARRESTO** per salvare l'impostazione e tornare alla modalità operativa normale.



Display quando si scorrono le lingue

3.8 Assegnazione di identificativo del dispositivo

1. Disattivare lo STATIM.
2. Tenere premuto il pulsante per il ciclo GOMMA / PLASTICA.
3. Mentre si preme il pulsante Ciclo GOMMA / PLASTICA, accendere lo STATIM.
4. Con i pulsanti di ciclo selezionare fino ad un massimo di 3 cifre da utilizzare come identificativo del dispositivo. Il pulsante SENZA RIVESTIMENTO aumenta il valore selezionato, mentre il pulsante del ciclo CON RIVESTIMENTO lo diminuisce. Utilizzare il ciclo GOMMA / PLASTICA per passare alla cifra successiva.
5. Per salvare le modifiche e tornare alla modalità operativa normale, premere il pulsante **ARRESTO**.

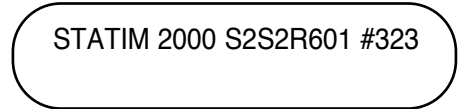

Display quando si assegna un numero al dispositivo

3.9 Trasporto del dispositivo

Prima di movimentare il dispositivo è necessario svuotare il serbatoio. A tal fine, seguire i passaggi indicati:

1. Disporre un contenitore per acqua sotto il dispositivo.
2. Con il tubo di drenaggio (consultare la sezione 3.5, Priming della pompa, figura 6) svuotare il contenuto del serbatoio nel contenitore per acqua.
3. Rimuovere l'eventuale acqua rimanente dal serbatoio con uno straccio assorbente antisfilacciature.
4. Avvitare i tre piedini livellatori posti sotto il dispositivo.
5. Imballare di nuovo l'apparecchio nei materiali di imballaggio originali includendo tutti gli parti in dotazione all'apparecchio.
6. Specificare un tipo di trasporto riscaldato e assicurato.

3. Installazione, segue

Smaltimento dell'imballaggio e delle unità dismesse

L'unità viene consegnata in una scatola di cartone. Rompere la scatola e riciclarla o smaltirla conformemente alle normative locali.

Gli sterilizzatori dismessi non devono essere smaltiti insieme ai normali rifiuti domestici. Tale pratica è potenzialmente dannosa sia per le persone che per l'ambiente. L'unità è stata utilizzata in ambienti sanitari e pone il rischio di un minor controllo delle infezioni. Contiene inoltre numerosi materiali riciclabili che possono essere estratti e riutilizzati nella fabbricazione di altri prodotti. Contattare il comune per conoscere le norme e i programmi sullo smaltimento dei dispositivi elettronici.

4. Istruzioni per l'uso

4.1 STATIM 2000S – Uso del caricatore



Una volta rimosso il caricatore dopo un ciclo, prestare attenzione poiché le parti in metallo saranno calde e il caricatore potrebbe contenere vapore ad elevate temperature.

• **Come aprire il caricatore:**

1. Tenere la maniglia del caricatore con i pollici rivolti verso l'interno della sicura del caricatore.
2. Premere verso il basso, sulla sicura del caricatore.
3. Sollevare il coperchio del caricatore e disimpegnare la cerniera.
4. Appoggiare il coperchio sulla sua superficie esterna.

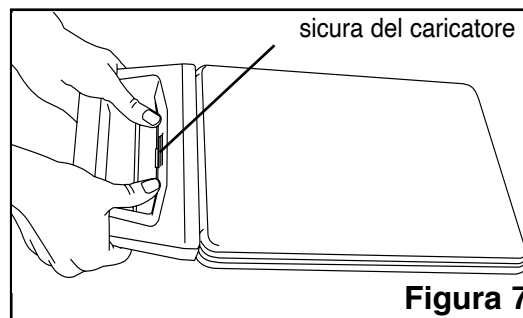

• **Come chiudere il caricatore:**

1. Allineare la linguetta della cerniera presente sul coperchio del caricatore con la scanalatura della cerniera presente sul retro del cassetto inferiore.
2. Cominciando a chiudere il coperchio, la linguetta e la scanalatura andranno a combaciare.

• **Inserire il caricatore nello STATIM 2000S:**

1. Posizionare l'estremità del caricatore nel dispositivo.
2. Spingere delicatamente verso l'interno fino ad udire un suono di "scatto".



Non premere mai il caricatore nello STATIM con forza rischiando di danneggiare i componenti interni.

• **Rimozione del caricatore:**

1. Afferrare la maniglia con due mani ed estrarla dal dispositivo.
2. Estrarre completamente il caricatore dal dispositivo e posare su una superficie stabile.

• **Disimpegnare il caricatore**



Quando non viene impiegato è consigliabile disimpegnare il caricatore. Per disimpegnare il caricatore, afferrare la maniglia ed estrarre il caricatore fino a quando tra la parte frontale dello STATIM 5000S e la maniglia del caricatore non vi saranno dai 15 ai 20 mm.

• **STAT-DRI**

Il trattamento delle superfici interne del caricatore con il composto siccativo Stat-Dri, fornito insieme al dispositivo, migliorerà il processo d'asciugatura (le bottiglie sostitutive: numero ordinativo 2OZPLUS, 8OZPLUST, 32OZPLUS).

4. Istruzioni per l'uso, segue

4.2 STATIM 5000S — Uso del caricatore



Una volta rimosso il caricatore dopo un ciclo, prestare attenzione poiché le parti in metallo saranno calde e il caricatore potrebbe contenere vapore ad elevate temperature.

- **Come aprire il caricatore:**

1. Premere la maniglia del supporto **1** portandola in posizione d'apertura.
2. Mettere le mani su entrambi i lati della maniglia del caricatore.
3. Inserire gli indici nelle scanalature e mettere i pollici sulle piastre per i pollici.
4. Premere verso il basso con i pollici e tirare verso l'alto con gli indici fino ad aprire il coperchio.
5. Sollevare il coperchio del caricatore e disimpegnarlo dal cassetto. Appoggiare il coperchio sulla sua superficie esterna.

- **Come chiudere il caricatore:**

1. Allineare la linguetta della cerniera presente sul coperchio con la scanalatura della cerniera presente sul cassetto.
2. Cominciando a chiudere il coperchio, la linguetta e la scanalatura andranno a combaciare.
3. Disporre la maniglia del supporto nella posizione di chiusura.

- **Inserire il caricatore nello STATIM 5000S:**

1. Afferrare la maniglia del caricatore con una mano e la maniglia del supporto dell'altra come mostrato nella Figura 8.
2. Posizionare l'estremità del caricatore nel dispositivo e portare la maniglia del supporto nella posizione di chiusura.
3. Spingere delicatamente verso l'interno fino ad udire un suono di scatto.



Non premere mai il caricatore nello STATIM con forza rischiando di danneggiare i componenti interni.



Figura 8

4. Istruzioni per l'uso, segue

- **Rimozione del caricatore:**

1. Afferrare la maniglia con una mano ed estrarre dal dispositivo.
2. Mentre il caricatore fuoriesce dal dispositivo, afferrare la maniglia con la mano libera e tirarla verso l'alto.
3. Estrarre completamente il caricatore dal dispositivo e posare su una superficie stabile.

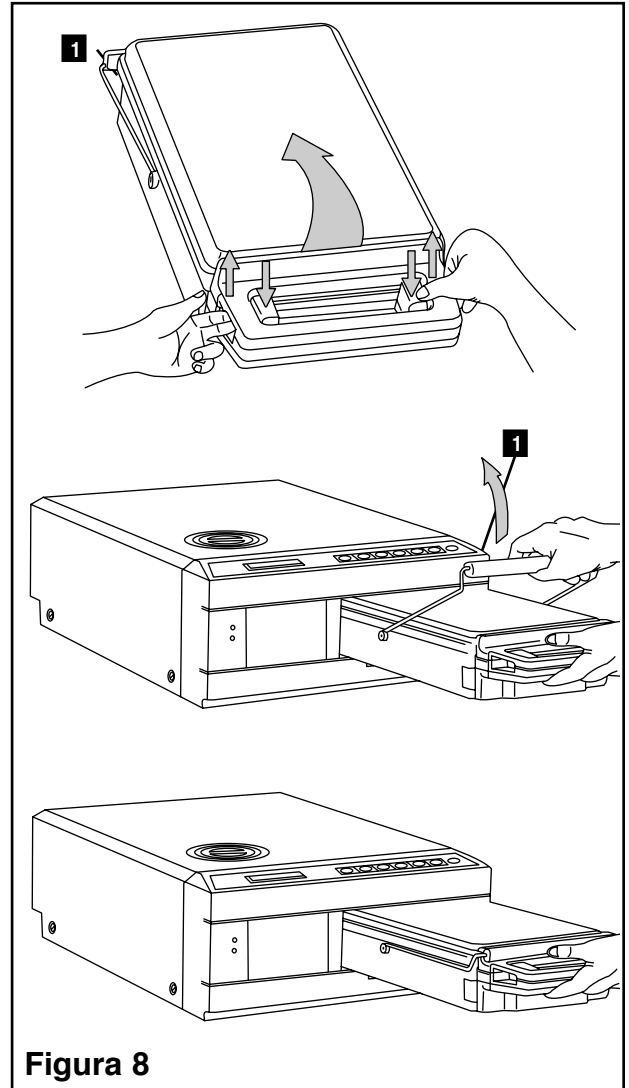
- **Disimpegnare il caricatore**



Quando non viene impiegato è consigliabile disimpegnare il caricatore. Per disimpegnare il caricatore, afferrare la maniglia ed estrarre il caricatore fino a quando tra la parte frontale dello STATIM 5000S e la maniglia del caricatore non vi saranno dai 15 ai 20 mm.

4.3 STATIM 5000S — Piastre di asciugatura STATIM

Il caricatore dello STATIM 5000S utilizza piastre di asciugatura STATIM per migliorare il processo d'asciugatura per gli strumenti muniti di rivestimento. Le piastre regolabili sono state concepite per il cestello per strumenti senza rivestimento e rendono superfluo il fatto di disporre del cestello per strumenti con rivestimento separato. È possibile disporre fino ad un massimo di 10 piastre nel senso della lunghezza del supporto. Ogni dispositivo è munito di serie di cinque piastre di asciugatura STATIM. È possibile ordinare ulteriori piastre (numero articolo 01-103935).

Per installare e regolare una Piastra di asciugatura STATIM, seguire i passaggi indicati:

1. Disporre una piastra sulla posizione desiderata, leggermente inclinata in avanti con le linguette rivolte verso il basso.
2. Inserire le linguette nelle maglie del cestello per strumenti senza rivestimento.
3. Ogni linguetta ha una scanalatura allungata. Far scorrere la piastra fino a quando il filo non raggiunge l'estremità di ogni scanalatura.
4. Rilasciare la piastra nella posizione di riposo.
5. Preparare e caricare gli strumenti per la sterilizzazione.

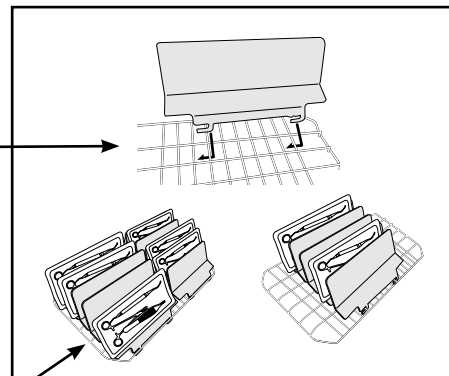

4.4 Preparazione e caricamento degli strumenti

Prima di caricare qualsiasi strumento nello STATIM, consultare le istruzioni del produttore.

- **Pulire gli strumenti**

Pulire e sciacquare tutti gli strumenti prima di caricarli nel caricatore. I residui di agenti disinfettanti e i depositi solidi possono impedire la sterilizzazione e danneggiare gli strumenti, il caricatore e lo STATIM. Gli strumenti lubrificati devono essere accuratamente strofinati e si consiglia di rimuovere le sostanze lubrificanti in eccesso prima di effettuare il carico.

4. Istruzioni per l'uso, segue



• Strumenti senza rivestimento

Disporre gli strumenti senza rivestimento sul cestello per strumenti nel cassetto in modo che non si tocchino gli uni con gli altri. In questo modo si garantisce che il vapore raggiunga tutte le superfici favorendone l'asciugatura.



Gli strumenti non devono essere accatasti o impilati nei caricatori dato che questa disposizione ostacola il processo di sterilizzazione.



• Strumenti con rivestimento (singoli rivestimenti)

Collocare gli strumenti in sacche per autoclave a uno strato, in conformità alle istruzioni del produttore. Orientare il cestello per strumenti nel caricatore per garantire che gli strumenti con rivestimento si trovino circa 6 mm al di sopra della base del caricatore. Porre gli strumenti con rivestimento sul cestello per strumenti disponendoli in modo da evitare eventuali sovrapposizioni. Assicurarsi che tutti i carichi con rivestimento siano asciutti prima del trattamento e/o dello stoccaggio per conservarne la sterilità.



Si sconsiglia l'impiego di rivestimenti in tessuto nello STATIM.

Si consiglia l'uso di sacchetti per autoclave in carta/carta e plastica/carta fabbricati conformemente alla norma EN 868. Disporre comodamente gli strumenti nelle sacche per consentire al vapore di raggiungere le superfici degli strumenti.

La rastrelliera per strumenti con rivestimento del modello STATIM 5000S può contenere un massimo di 12 sacche per autoclave. Accertarsi che il peso totale delle sacche per autoclave non superi 1,5 kg.

La rastrelliera per strumenti senza rivestimento contiene un massimo di 10 piastre di asciugatura STATIM per un totale di 10 sacche per autoclave.



• Strumenti di gomma e plastica

I seguenti materiali possono essere sterilizzati nello STATIM:

nylon, policarbonato (Lexan™), polipropilene, PTFE (Teflon™), acetale (Delrin™), polisolfone (Udel™), polietereimide (Ultem™), gomma siliconica e poliestere.



Caricando strumenti di gomma e plastica nel cassetto, lasciare uno spazio tra gli strumenti e le pareti del caricatore. In questo modo si garantisce che il vapore raggiunga tutte le superfici favorendone l'asciugatura.



I seguenti materiali **non possono** essere sterilizzati nello STATIM:

polietilene, ABS, stirene, sostanze cellulosiche, PVC, acrilico (Plexiglas™), PPO (Noryl™), lattice, neoprene e materiali simili.



È possibile che l'impiego di questi materiali provochi danni agli strumenti o all'attrezzatura. Se non si è certi dei materiali o della struttura dei materiali, non caricarli nello STATIM fino a quando non siano stati effettuati gli accertamenti del caso presso il produttore.

4. Istruzioni per l'uso, segue

• Tutti gli strumenti



Lo STATIM **NON** è stato progettato per la sterilizzazione di materiali tessili, liquidi o rifiuti biomedici. Gli strumenti resteranno sterili dopo il completamento di un ciclo fino quando il caricatore non sarà disimpegnato dal dispositivo. Gli strumenti senza rivestimento, una volta esposti all'ambiente o alle condizioni esterne, non possono essere conservati in uno stato sterile. Se si desidera effettuare uno stoccaggio sterile, disporre gli strumenti da sterilizzare in sacche da autoclave secondo le istruzioni del produttore di strumenti. Successivamente consentire al ciclo con rivestimento di completare la fase di asciugatura ad aria.

Pratica consigliata: consentire agli strumenti (con o senza rivestimento) di asciugarsi completamente prima del loro impiego. Gli strumenti con rivestimento o sacche non devono toccarsi gli uni con gli altri per favorirne l'asciugatura e consentire un'efficace sterilizzazione.

Si raccomanda all'utilizzatore finale di scegliere accuratamente il ciclo di sterilizzazione più appropriato seguendo le raccomandazioni delle più autorevoli autorità di controllo delle infezioni e le linee guida normative/raccomandazioni locali.

• Controllo di routine

È consigliabile aggiungere gli indicatori chimici di processo, idonei agli sterilizzatori a vapore, in ogni involucro o carico che si sterilizzi. Inoltre si consiglia l'impiego su base settimanale di indicatori biologici, che consente di accertarsi del fatto che gli strumenti siano stati esposti alle condizioni necessarie alla sterilizzazione.

Nota per Uso Oftalmico

In campo oftalmico, il corretto confezionamento o imbustamento degli strumenti chirurgici consente di limitare l'esposizione degli strumenti ad eventuali residui di processo durante il ciclo di sterilizzazione. Data la natura altamente sensibile di alcuni tipi di chirurgia (in particolare in oftalmologia), si raccomanda che tutti gli strumenti siano abitualmente imballati o imbustati e trattati attraverso il ciclo strumenti imbustati dello sterilizzatore. Questa pratica è l'approccio consigliato per la maggior parte delle procedure chirurgiche sterili e viene richiamato in numerose pubblicazioni e linee guida sul controllo delle infezioni tra le più importanti.

4.5 Schema dei pesi degli strumenti

Strumento	Peso tipico degli strumenti
Forbici	30 g / 0,96 oz
Scrostatore dentale	20 g / 0,64 oz
Pinze	15 g / 0,48 oz
Dispositivo dentario	Da 40 a 60 g / da 1,29 a 1,92 oz
Cestello per strumenti con rivestimento	260 g / 8,35 oz
Cestello per strumenti senza rivestimento	225 g / 7,23 oz
Cannula aspiratrice	10 g / 0,32 oz
Specchio per bocca di plastica	8 g / 0,25 oz
Supporto per impronta	Da 15 a 45 g / da 0,48 a 1,45 oz
Anello di posizionamento raggi x di plastica	20 g / 0,64 oz

NOTA: I pesi indicati precedentemente sono solamente a scopo di riferimento. Per i pesi esatti degli strumenti impiegati, si consiglia di consultare le specifiche del produttore.

4. Istruzioni per l'uso, segue

4.6 Selezione di un ciclo

Lo STATIM 2000S e 5000S dispone di sette cicli di sterilizzazione, ognuno dei quali è stato progettato con i parametri indicati. È possibile selezionare ogni ciclo premendo i pulsanti di ciclo **SENZA RIVESTIMENTO**, **CON RIVESTIMENTO** o **GOMMA / PLASTICA**.

Una descrizione dei tipi di strumenti, requisiti di sterilizzazione e un grafico che rappresenta le caratteristiche di ogni ciclo è fornita nelle pagine successive.



1. Cicli senza rivestimento

Lo STATIM 2000S e 5000S presenta due cicli di sterilizzazione di tipo S a 134 °C e uno a 134 °C di tipo N **SENZA RIVESTIMENTO**. Al termine della fase di sterilizzazione del ciclo ha inizio un'asciugatura ad aria della durata di un'ora.

È possibile interrompere l'asciugatura ad aria in qualsiasi momento premendo il pulsante **ARRESTO**.

Per selezionare uno di questi cicli: Premere il pulsante di ciclo **SENZA RIVESTIMENTO** per scorrere i cicli disponibili.

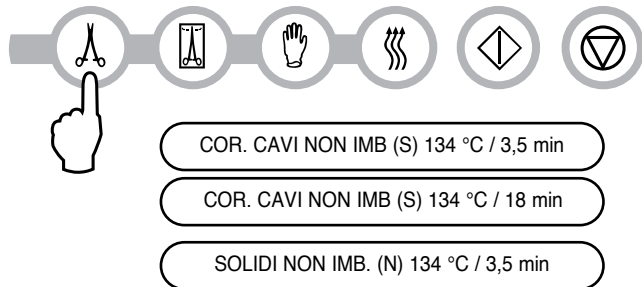

Una volta selezionato il ciclo desiderato, premere il pulsante **AVVIO**.

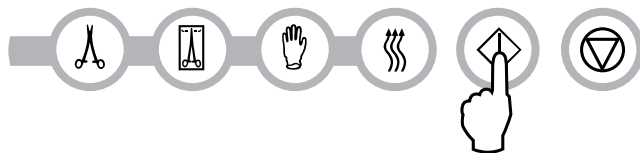

La memoria del dispositivo ricorda l'ultimo ciclo eseguito visualizzandolo poi per primo quando il dispositivo viene attivato.

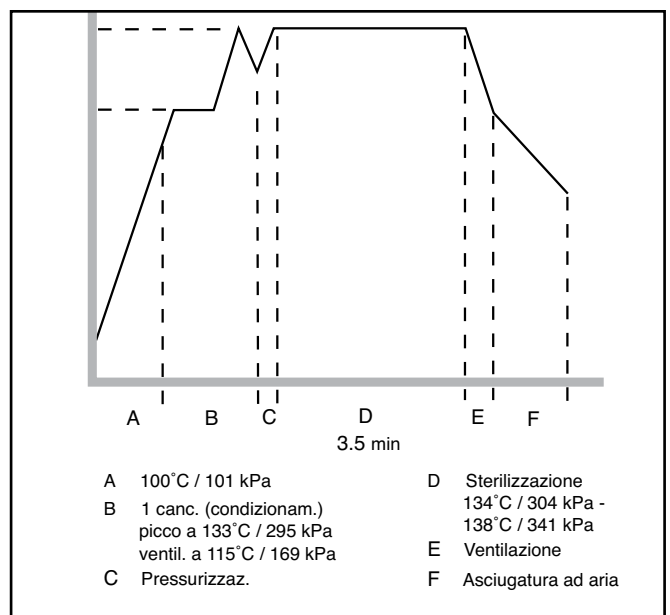
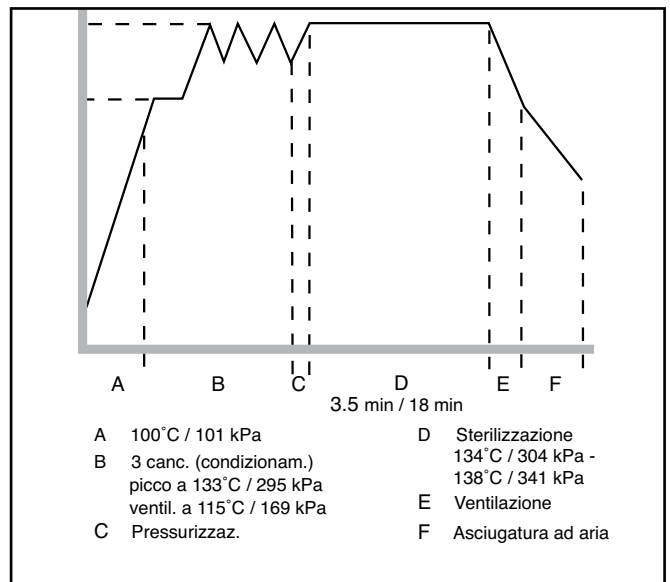

4. Istruzioni per l'uso, segue



2. Cicli vuoto con rivestimento

Lo STATIM 2000S e 5000S presentano due cicli di sterilizzazione di tipo S a 134 °C CON RIVESTIMENTO.

Per selezionare uno di questi cicli S: premere il pulsante di ciclo CON RIVESTIMENTO per scorrere i cicli disponibili.

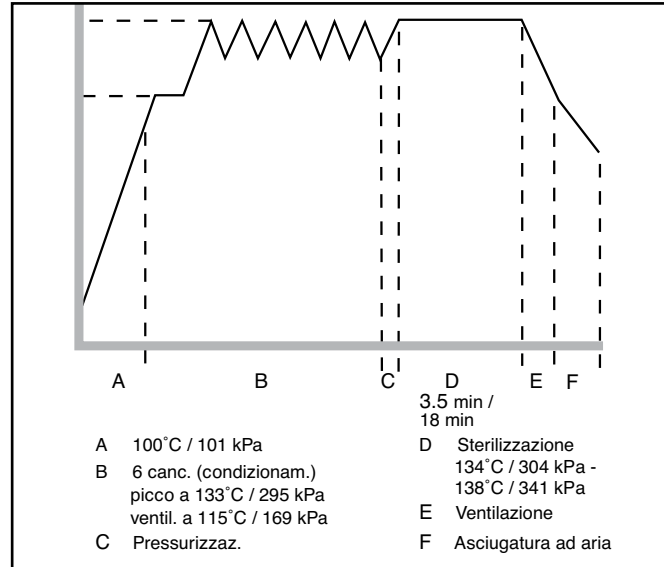
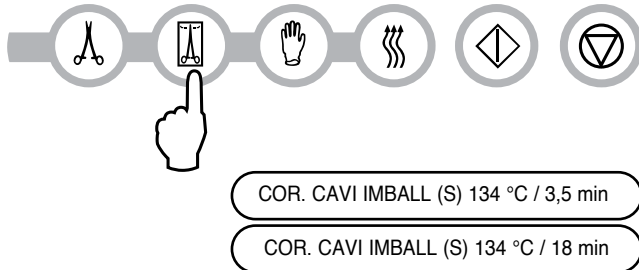

Una volta selezionato il ciclo desiderato, premere il pulsante **AVVIO**.

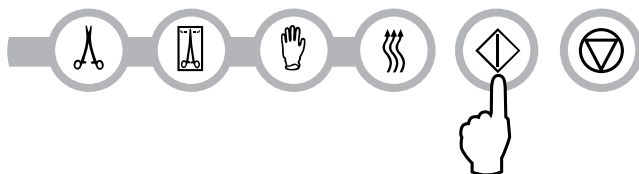

Il dispositivo ricorda l'ultimo ciclo eseguito visualizzandolo poi per primo quando il dispositivo viene attivato.

Un PCD (dispositivo di convalida del processo) è disponibile per la validazione del ciclo da 3,5 min a 134 °C CAVO CON RIVESTIMENTO.

3. Ciclo gomma e materiali plastici



Lo STATIM 2000S e 5000S presentano due cicli di sterilizzazione di tipo S a 121 °C.

Per selezionare uno di questi cicli S: premere il pulsante di ciclo GOMMA / PLASTICA per scorrere i cicli disponibili.

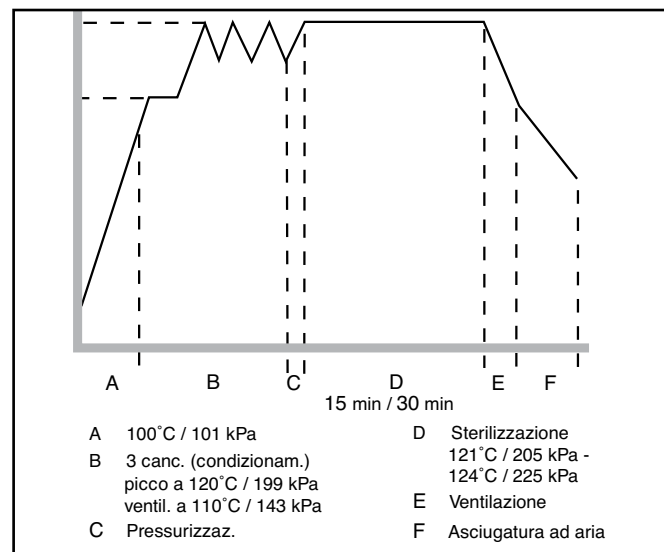
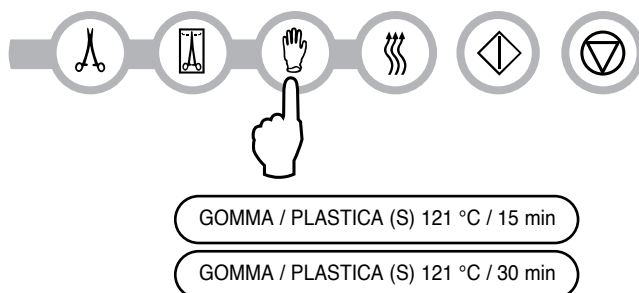

4. Istruzioni per l'uso, segue

Una volta selezionato il ciclo desiderato, premere il pulsante **AVVIO**.

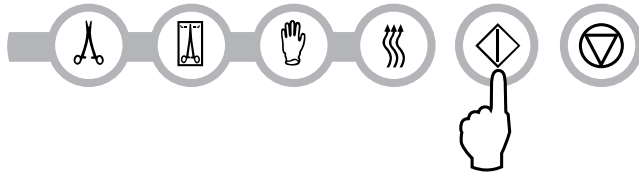

Il dispositivo ricorda l'ultimo ciclo eseguito visualizzandolo poi per primo quando il dispositivo viene attivato.

4. Ciclo di sola asciugatura ad aria

Questo non è un ciclo di sterilizzazione.

Il ciclo di sola asciugatura si avvia automaticamente dopo ciascun ciclo di sterilizzazione e funziona per 60 minuti.

L'asciugatura ad aria può essere interrotta premendo il pulsante **ARRESTO**. Per assicurarsi che i materiali contenuti nel caricatore siano asciutti, è consigliabile lasciare il ciclo completi la propria esecuzione di 60 minuti. L'asciuttezza è un fattore importante per gli strumenti senza rivestimento al fine di prevenire gli effetti della corrosione. Per gli strumenti con rivestimento, è necessario un involucro asciutto per conservare la sterilità.

Se durante la fase di asciugatura ad aria del ciclo di sterilizzazione viene premuto il pulsante **STOP** e il caricatore non è stato rimosso dall'autoclave, è possibile portare a termine il ciclo di sterilizzazione usando il ciclo di sola asciugatura ad aria. Se il caricatore è stato rimosso dall'autoclave, **NON** potrà essere reinserito per il ciclo di sola asciugatura ad aria. Se il caricatore contiene degli strumenti con rivestimento e gli involucri non sono asciutti all'apertura del caricatore, gli strumenti devono essere maneggiati in maniera asettica per un eventuale impiego immediato o essere nuovamente sterilizzati.

Per avviare il processo, premere il pulsante Ciclo di sola asciugatura ad aria e successivamente premere il pulsante **AVVIO**.

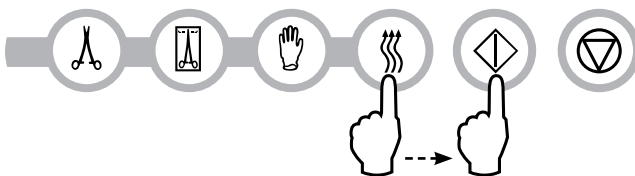

Quando viene avviato in maniera indipendente, il ciclo ha una durata di 1 ora.

4. Istruzioni per l'uso, segue

4.7 Esecuzione di un ciclo

Per eseguire ogni ciclo, seguire i passaggi indicati e controllare il display LCD.

1. Accendere l'interruttore di alimentazione posto sul retro del dispositivo. Il display LCD riporta:

14:23 11/15/2006
SELEZIONE DEL CICLO

2. Premere il pulsante di ciclo appropriato sul tastierino per scorrere i cicli disponibili



Il display visualizza:

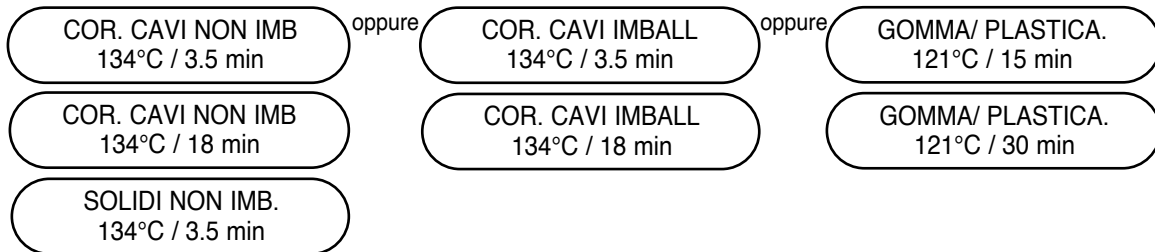

Mentre viene rilasciato il pulsante il display visualizza:

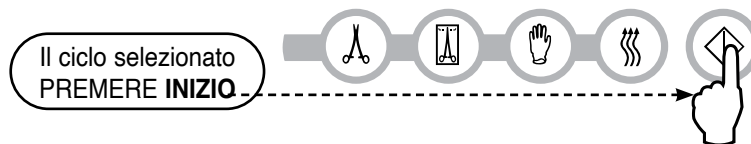

Il contatore del ciclo del dispositivo viene visualizzato all'avvio una volta rilasciato il pulsante AVVIO.

Il ciclo selezionato
CICLO NUMERO 000000

La spia gialla si attiva. Per indicare che il ciclo è in stato d'avanzamento, i seguenti messaggi vengono visualizzati mentre il ciclo è in esecuzione.

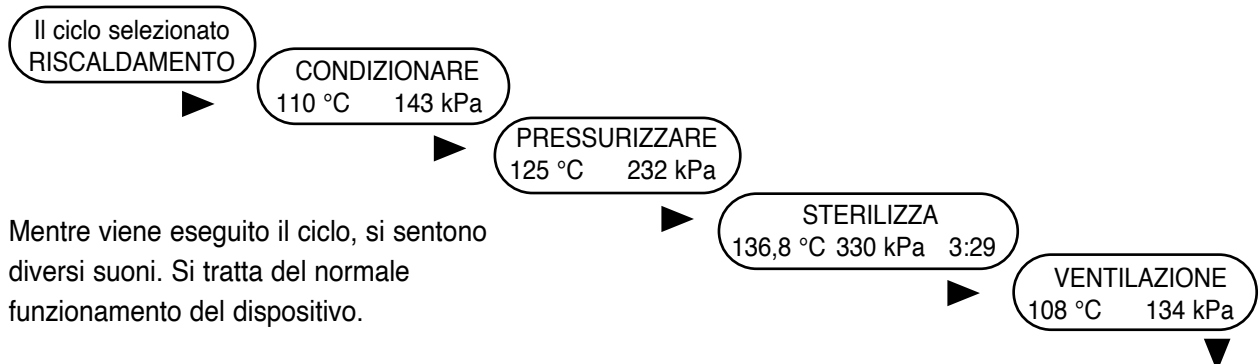

Mentre viene eseguito il ciclo, si sentono diversi suoni. Si tratta del normale funzionamento del dispositivo.

4. Istruzioni per l'uso, segue

Il ronzio che si può sentire durante la fase di asciugatura ad aria è dato dal funzionamento del compressore. È possibile interrompere la fase di asciugatura ad aria di questo ciclo in qualsiasi momento premendo il pulsante **ARRESTO**. Il display visualizza:

ATTENDERE
CICLO COMPLETO

Una volta conclusa la fase di asciugatura ad aria da 60 minuti, il display visualizza:

RIMUOVERE CASSETTA
CICLO COMPLETO

Se il ciclo di sterilizzazione è stato completato con successo, viene prodotto un suono di avviso e lampeggia la spia gialla fino a quando non viene premuto il pulsante **ARRESTO** o non viene estratto il caricatore dal dispositivo.

4.8 Arresto di un ciclo

Per arrestare un ciclo premere il pulsante **ARRESTO**. Se viene premuto il pulsante **ARRESTO**, viene estratto il caricatore, o il dispositivo rileva un problema in fase operativa, il ciclo viene arrestato e la spia d'attività gialla emette una luce intermittente. Una volta arrestato il ciclo, è necessario premere il pulsante **ARRESTO** prima di poter avviare un qualsiasi altro ciclo. Il display visualizza uno dei seguenti messaggi:

AVARIACICLO xxx
NON STERILE

o

CASSETTA RIMOSSA
NON STERILE

Se il display mostra il messaggio CYCLE FAULT o NOT STERILE (AVARIA CICLO o NON STERILE), i materiali contenuti nel caricatore non sono sterili! Consultare la sezione 7 Risoluzione dei problemi per maggiori informazioni.

Se viene interrotta la fase di asciugatura ad aria del ciclo, non riporre gli strumenti muniti di rivestimento che sono stati all'interno del caricatore a meno che non siano asciutti.

5. Manutenzione

5.1 Pulizia del caricatore

Mantenere il caricatore STATIM pulito rappresenta una buona pratica clinica e facilita il funzionamento del dispositivo. Si raccomanda di pulire la superficie interna almeno una volta alla settimana. Utilizzare detersivo per piatti o un detergente delicato che non contenga cloro. Pulire strofinando le parti interne del caricatore con un tamponcino specifico per l'impiego su superfici rivestite di Teflon™. Una volta pulito, risciacquare accuratamente con acqua per rimuovere tutte le tracce del detergente. La pulizia delle parti interne del caricatore è molto importante se si sterilizzano strumenti lubrificati regolarmente. La protezione di tutta la superficie interna con il composto siccativo STAT-DRI spinge l'acqua a formare un rivestimento uniforme sulle superfici interne senza la formazione di schiuma. L'acqua venendo a contatto con le superfici calde del caricatore evapora anche in maniera più efficiente. La formazione di macchie viene ridotta al minimo mentre gli strumenti asciugano in maniera molto migliore. È consigliabile applicare lo STAT-DRI ogni 10 cicli e dopo ogni pulizia del caricatore.

5.2 Pulizia del filtro del serbatoio dell'acqua

Questo filtro del serbatoio dell'acqua va pulito almeno una volta alla settimana o quando è richiesto. Il filtro può essere facilmente rimosso e pulito capovolgendo il filtro sotto acqua corrente per rimuovere le particelle di sporco lavandole fino a quando non sia pulito, quindi può essere ricollocato nell'apertura del serbatoio. Se è richiesto un filtro del serbatoio dell'acqua di ricambio, ordinare il numero articolo 01-109300S.

5.3 Pulizia del serbatoio

Verificare la presenza di eventuale sporco o particelle nel serbatoio. È possibile pulire il serbatoio svuotandolo per poi pulirlo e risciacquarlo SOLO con acqua distillata a vapore. Si sconsiglia l'impiego di prodotti chimici o agenti chimici che potrebbero causare danni al dispositivo.

5.4 Pulizia delle superfici esterne

Utilizzare un panno morbido inumidito con sapone e acqua per la pulizia di tutte le superfici esterne. Non utilizzare prodotti chimici o disinfettanti per la pulizia aggressivi.

5.5 Modifica del filtro dell'aria STATIM 2000S

Si consiglia di sostituire il filtro ogni sei mesi per mantenere un'adeguata erogazione d'aria pulita nel corso del ciclo d'asciugatura ad aria.

Per la sostituzione del filtro, seguire i passaggi indicati:

1. Impostare l'interruttore dell'alimentazione posto sul retro del dispositivo su **SPENTO**.
2. Rimuovere o eliminare il vecchio filtro dell'aria multicellulare **4**.
3. Installare il nuovo filtro **4** (art. n. 01-100207S).
4. Fissare la piastra del filtro **2** alla parte posteriore del compressore con la vite **1** conservata durante la procedura di smontaggio.

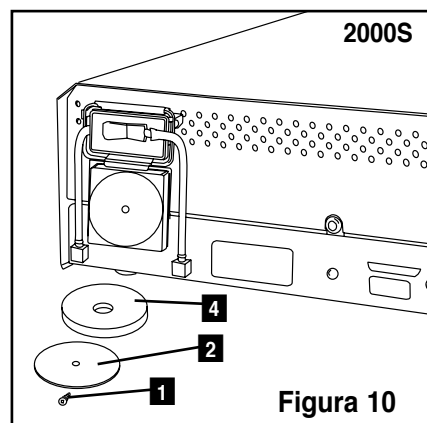

5. Manutenzione

5.6 Cambio dei filtri dell'aria antibatterici

Si consiglia di sostituire i filtri ogni sei mesi o dopo 500 cicli per mantenere un'adeguata erogazione d'aria pulita nel corso del ciclo d'asciugatura ad aria.

Per la sostituzione del filtro dell'aria antibatterico sullo STATIM 2000S e 5000S, seguire i passaggi indicati:

1. Disattivare lo STATIM.
2. Scollegare il tubo A **1** dal filtro antibatterico **2** e rimuovere il filtro dalla staffa del filtro **3**. Rimuovendo il filtro dalla staffa, fare attenzione all'orientamento della freccia presente sul filtro.
3. Quando il filtro è disconnesso dalla staffa, disconnettere il tubo B dal filtro **4** con cura.
4. Prima di installare il filtro antibatterico sostitutivo **2** (art. n. 01-102119S) verificare che la freccia presente sul filtro corrisponda alla direzione della freccia presente sulla staffa. Spingere il raccordo del filtro a sinistra nel tubo B **4**.
5. Spingere delicatamente il filtro sostitutivo all'interno della staffa del filtro **3**
La freccia del filtro dovrebbe essere trovata in corrispondenza ed essere rivolta a sinistra.
6. Ricollegare il tubo A **1** al raccordo del filtro a destra.

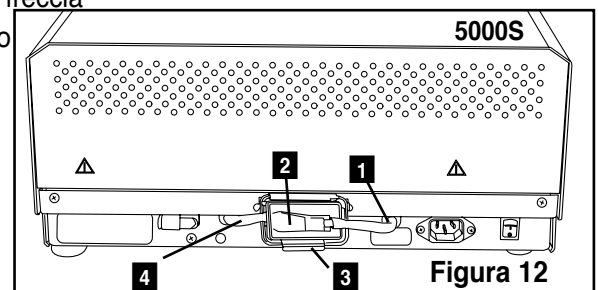
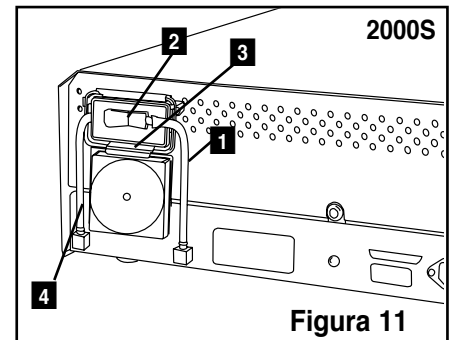

5.7 Sostituzione della tenuta del caricatore

Per garantire le prestazioni ottimali dell'autoclave del caricatore STATIM, sostituire la tenuta del caricatore ogni 500 cicli o ogni sei mesi, a seconda di quale di queste due scadenze si verifichi per prima. Le tenute sostitutive sono disponibili (numero ordinativo 01-100028S per STATIM 2000S e 01-101649S per STATIM 5000S).

Per la sostituzione della tenuta del filtro, seguire i passaggi indicati:

posizionare il coperchio del caricatore e la nuova tenuta su una superficie di lavoro pulita. Esaminare la posizione della vecchia tenuta nel coperchio del caricatore e disporre la nuova tenuta con lo stesso orientamento in corrispondenza del coperchio.

5. Manutenzione, segue

Rimuovere la vecchia tenuta ed eliminarla. Pulire per eliminare gli eventuali residui presenti nel canale della tenuta e pulire il canale con acqua distillata.

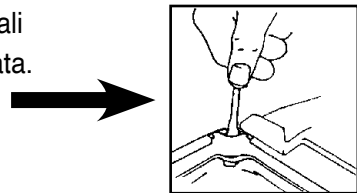

Lubrificare la nuova tenuta col lubrificante liquido per tenute fornito.

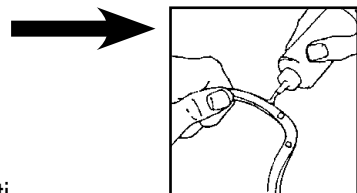

Inserire l'estremità arrotondata della tenuta sotto il bordo arrotondato del coperchio. Allineare i fori presenti nella nuova tenuta con i fori presenti nel coperchio.

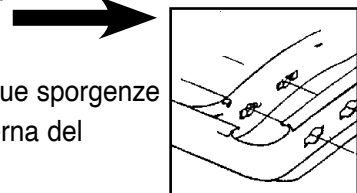

NOTA: In ogni angolo e sui fori nel coperchio dovrebbero essere visibili due sporgenze quadrate. Le sporgenze dovrebbero essere a livello con la superficie esterna del coperchio.

Assicurarsi che la tenuta sia completamente inserita. Controllando la superficie esterna assicurarsi che la tenuta sia disposta in maniera corretta.

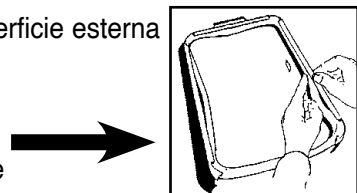

NOTA: Nel corso di un ciclo, si può formare vapore tra il coperchio e il cassetto. Se questa condizione continua a verificarsi, estrarre il caricatore e verificare che la tenuta sia installata correttamente.

Figura 13



Agire con cautela. Le parti metalliche saranno calde e il caricatore potrebbe contenere vapore a temperature elevate.

5.8 Manutenzione dei livelli di fluidi

Utilizzare solamente acqua distillata a vapore con un tenore complessivo di sostanze solide in sospensione inferiore a 5 ppm (con una conduttività inferiore a $10 \mu\text{S} / \text{cm}$) nello STATIM. Per riempire il serbatoio, rimuovere il tappo dalla parte superiore del dispositivo e riempire il serbatoio. Consigliamo di utilizzare un imbuto per ridurre al minimo le eventuali perdite. Ogni volta che si riempie il serbatoio, svuotare la bottiglia di scarico e riempirla con acqua fino a raggiungere la linea MIN. Svuotare la bottiglia di scarico spesso per evitare odori sgradevoli e lo scolorimento dei contenuti (è possibile aggiungere un blando disinfettante privo di cloro preparato secondo le istruzioni del produttore alla bottiglia di scarico per porre rimedio a questa situazione).

5.9 Lettura della qualità dell'acqua

1. Accendere il dispositivo premendo nel contempo il pulsante ARRESTO per accedere al menu User Setup (Impostazione dell'utente).
2. Utilizzando i pulsanti SENZA RIVESTIMENTO e CON RIVESTIMENTO, scorrere fino alla qualità dell'acqua e selezionarla premendo il pulsante GOMMA E PLASTICA.

>Qualità dell'acqua
CD=XX μS / yyy / z.z ppm

CD = conduttività XX = valore micro S.
yyy = valore ingegneristico z.z = valore di parti per milione

5. Manutenzione, segue



5.10 Piano di manutenzione preventiva

Per garantire prestazioni prive di eventuali problemi, sia l'operatore sia il rivenditore sono tenuti a seguire il piano di manutenzione preventiva. **NOTA:** Si prega di fare riferimento al corpo giuridico-normativo della provincia, regione o stato d'appartenenza in materia di sicurezza per eventuali ed ulteriori operazioni di collaudo che, riproponendosi, potrebbero risultare necessarie.

I piani riportati di seguito offrono una descrizione delle misure necessarie.

Operatore		
Quotidiana	Serbatoio dell'acqua	<ul style="list-style-type: none"> • Se necessario, procedere alla sostituzione dell'acqua. • Per utilizzo oftalmico, drenare alla fine di ogni giornata lavorativa, lasciare vuoto e riempire nuovamente all'inizio della successiva giornata lavorativa.
	Bottiglia di scarico	<ul style="list-style-type: none"> • Svuotare la bottiglia di scarico ogni volta che si riempie il serbatoio. • Riempire la bottiglia con acqua fino al contrassegno della riga MIN.
Settimanale	Caricatore	<ul style="list-style-type: none"> • Lavare la parte interna del caricatore con un detersivo per piatti o un detergente delicato che non contenga cloro. • Pulire strofinando le parti interne con un tamponcino specifico per essere impiegato su superfici rivestite di Teflon™. • Dopo aver rimosso tutte le tracce del detersivo, trattare le superfici interne del caricatore con il composto siccativo STAT-DRI™ Plus per migliorare il processo d'asciugatura. Ordinare altro STAT-DRI™ Plus dalla citando 2OZPLUS, 8OZPLUST o 32OZPLUS.
	Filtro biologico e/o dell'aria	<ul style="list-style-type: none"> • Controllare il filtro per verificare la presenza di eventuale sporco e umidità. Sostituire se sporco. Rivolgersi all'assistenza se umido.
	Filtro per acqua	<ul style="list-style-type: none"> • Controllare il filtro del serbatoio dell'acqua ogni settimana e pulirlo se necessario. Sostituirlo solo se necessario.
Ogni 6 mesi	Tenuta del caricatore	<ul style="list-style-type: none"> • Sostituire ogni 500 cicli o sei mesi (a seconda di quale di queste condizioni si verifichi per prima) o quando sia necessario.
	Filtro biologico e/o dell'aria	<ul style="list-style-type: none"> • Sostituire ogni 500 cicli o sei mesi (a seconda di quale di queste condizioni si verifichi per prima).

Tecnico		
Una volta all'anno	Caricatore	<ul style="list-style-type: none"> • Verificare la presenza di eventuali danni nel cassetto, nel coperchio e nella tenuta. Sostituirli se necessario.
	Filtro biologico	<ul style="list-style-type: none"> • Ispezionare il filtro biologico per verificare l'eventuale presenza di umidità.
	Valvola a solenoide	<ul style="list-style-type: none"> • Ispezionare la valvola e pulirla se sporca. Sostituire lo stantuffo tuffante se difettoso.
	Pompa	<ul style="list-style-type: none"> • Pulire i filtri, sostituirli se sporchi.
	Controllare la valvola	<ul style="list-style-type: none"> • Rimuovere il tubo di scarico dal retro del dispositivo durante la fase d'asciugatura dell'aria. Controllare l'aria proveniente dall'accessorio. • Rimuovere il tubo del compressore dell'aria dall'ingresso della valvola di ritenuta mentre si esegue un ciclo. Assicurarsi che non vi siano perdite di vapore dalla valvola. Sostituire se sono presenti eventuali perdite.
	Serbatoio dell'acqua	<ul style="list-style-type: none"> • Verificare la presenza di eventuale sporco nel serbatoio. Pulire e risciacquare con acqua distillata a vapore se necessario.
	Calibrazione	<ul style="list-style-type: none"> • Calibrare il dispositivo.

6. La porta di comunicazioni

6.1 La porta di comunicazioni RS232



Tutti i dispositivi STATIM che non hanno una stampante interna hanno una porta di comunicazioni RS232 che consente il collegamento ad una stampante esterna o ad un registratore dati STATIM. Per la stampa è necessario acquistare una stampante consigliata (consultare l'elenco nel seguito) presso un rivenditore locale di computer o di elettronica. Per l'archiviazione dei dati l'utilizzatore può acquistare il nostro Data Logger USB per registrare e archiviare le informazioni sui cicli in un dispositivo di archiviazione di massa (MSD), come una chiavetta USB o una scheda di memoria SD".

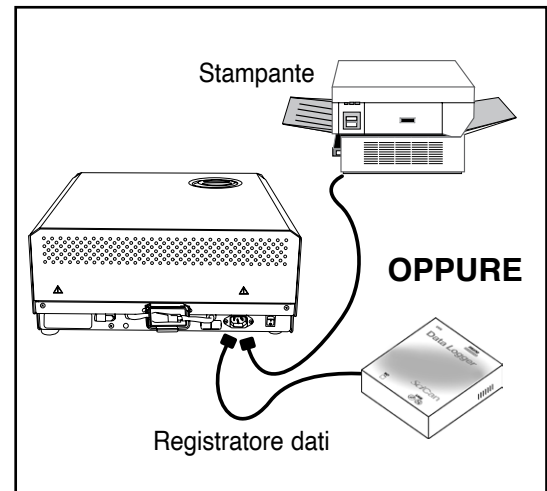

Modello della stampante	Fine della riga CR/LF	Velocità in bit della porta seriale	Carattere dell'utente° della stampante
Epson TM-U220D (C31C515603)	CR/LF	9600	248 [0xF8]
Citizen IDP-3110-40 RF 120B	CR	9600	N/A
Star Micro SP212FD42-120	CR	9600	210 [0xd2]
Star Micro SP216FD41-120	CR/LF	9600	210 [0xd2]
Star Micro SP512MD42-R	CR/LF	9600	210 [0xd2]

In condizioni normali di conservazione, un documento termico resterà leggibile per almeno 5 anni. Le normali condizioni di conservazione comprendono la protezione dall'esposizione diretta alla luce solare e l'archiviazione in uffici con temperature inferiori ai 25 gradi Celsius e livelli di umidità moderati (45-65% di umidità relativa), lontano da materiali non compatibili quali plastica, vinile, creme mani, olio, grasso, prodotti a base alcolica, carta senza carbone e carta carbone.

Registratore dati STATIM	Fine della riga CR/LF	Velocità in bit della porta seriale	Carattere dell'utente° della stampante
Per periferica di memoria di massa*	N/V	9600	32 [0xd2]

Affinché lo STATIM possa comunicare con una periferica specifica, è necessario abilitare questa funzione attraverso il menu User Setup. Seguire le istruzioni nella sezione 6.2 Installazione del registratore dati STATIM nel seguito per abilitare le comunicazioni ad una stampante esterna o al registratore dati STATIM.

6. La porta di comunicazioni, segue

6.2 Installazione del registratore dati STATIM

Il nostro Data Logger USB può registrare e archiviare le informazioni sui cicli in un dispositivo di archiviazione di massa (MSD), come una chiavetta USB o una scheda di memoria SD.



Queste istruzioni sono per dispositivi con una porta di comunicazione a 9 pin (RS232) ubicata sul retro dell'unità.

Seguire questa procedura prima di collegare il registratore dati.

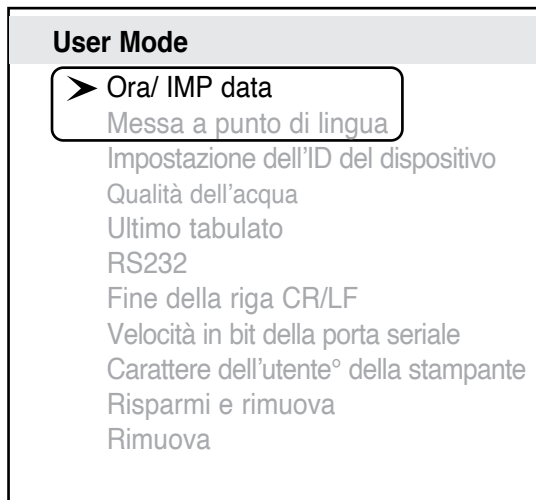

Dell'utente del menu

Per installare il registratore dati STATIM, accedere al menu user setup alimentando l'unità e premendo nel contempo il pulsante **ARRESTO**. Seguire queste istruzioni per completare la procedura di installazione.

Fase 1

Selezione dell'opzione USB/Flash MSD

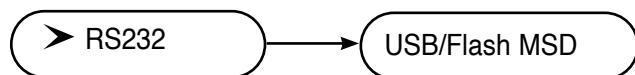

1. Accendere il dispositivo premendo nel contempo il pulsante **ARRESTO** per accedere al menu User Setup (Impostazione dell'utente).
2. Utilizzando i pulsanti SENZA RIVESTIMENTO e CON RIVESTIMENTO, scorrere fino a RS232 e selezionarla premendo il pulsante GOMMA E PLASTICA.
3. Dal menu RS232, utilizzare i pulsanti SENZA RIVESTIMENTO e CON RIVESTIMENTO per scorrere fino all'opzione USB/FLASH MSD e premere il pulsante GOMMA E PLASTICA per selezionarla e ritornare al menu User Setup.

6. La porta di comunicazioni, segue

Impostazione della velocità in bit della porta seriale a 9600

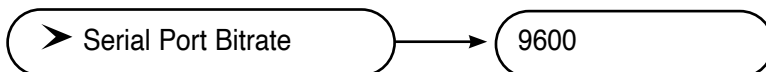

1. Dal menu User Setup, utilizzare i pulsanti SENZA RIVESTIMENTO E CON RIVESTIMENTO per scorrere fino al menu Serial Port Bitrate e selezionarlo utilizzando il pulsante GOMMA E PLASTICA.
2. Dal menu Serial Port Bitrate, utilizzare i pulsanti SENZA RIVESTIMENTO e CON AVVOLGIMENTO per scorrere fino a 9600 e premere il pulsante GOMMA E PLASTICA per selezionarlo e ritornare al menu User Setup.

Impostazione del carattere dell'utente della stampante (esempio: 134 °C)

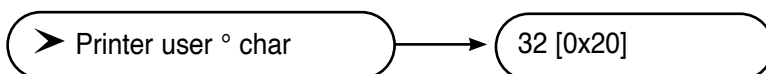

1. Dal menu User Setup, utilizzare i pulsanti SENZA RIVESTIMENTO E CON RIVESTIMENTO per scorrere fino al menu Printer user ° char e selezionarlo utilizzando il pulsante GOMMA E PLASTICA.
2. Dal menu Printer user ° char, utilizzando il pulsante SENZA RIVESTIMENTO per aumentare il valore visualizzato di uno e il pulsante CON AVVOLGIMENTO per aumentare tale valore di dieci, immettere il valore 32 [0x20] e premere il pulsante GOMMA E PLASTICA per accettarlo e ritornare al menu User Setup.

Risparmi e rimuova

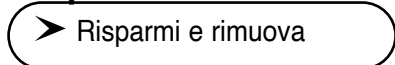

Risparmi e rimuova deve essere eseguito dopo il completamento delle impostazioni precedenti. Se questa operazione non è eseguita, le informazioni tornano alle impostazioni precedenti.

1. Dal menu User Setup, utilizzare i pulsanti SENZA RIVESTIMENTO e CON RIVESTIMENTO per scorrere fino a Risparmi e rimuova.
2. Selezionarlo premendo il pulsante GOMMA E PLASTICA.

Il display LCD visualizza informazioni sulla data e sull'ora e una sequenza di messaggi:

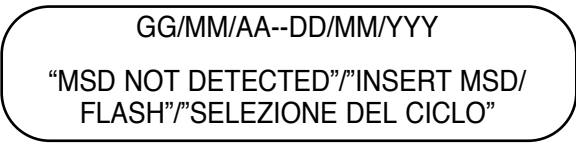

6. La porta di comunicazioni, segue

Fase 2

Selezione di data e ora

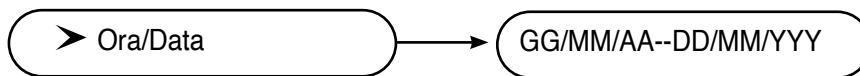

Nota: Se l'ora e la data sono state impostate secondo la sezione 3.6, questa operazione non deve essere eseguita nuovamente.

1. Accendere il dispositivo premendo nel contempo il pulsante **ARRESTO** per accedere al menu User Setup (Impostazione dell'utente).
2. Utilizzando i pulsanti **SENZA RIVESTIMENTO** e **CON RIVESTIMENTO**, scorrere fino a Time/Date Setup e premere il pulsante **GOMMA E PLASTICA** per selezionarlo.
3. Dal menu Time/Date Setup, impostare la data e l'ora utilizzando i pulsanti **SENZA RIVESTIMENTO** e **CON RIVESTIMENTO** per modificare i valori visualizzati e il pulsante **GOMMA E PLASTICA** per selezionarli. Premere il pulsante **ARRESTO** al termine.

Fase 3

Impostazione dell'ID del dispositivo

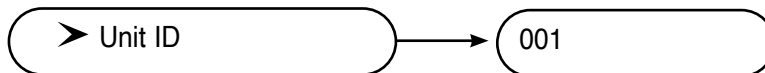

Nota: Se l'ID del dispositivo è stato impostato secondo la sezione 3.8, questa operazione non deve essere eseguita nuovamente.

1. Accendere il dispositivo premendo nel contempo il pulsante **ARRESTO** per accedere al menu User Setup (Impostazione dell'utente).
2. Utilizzando i pulsanti **SENZA RIVESTIMENTO** e **CON RIVESTIMENTO**, scorrere fino a Unit ID Setup (Impostazione dell'ID del dispositivo) e premere il pulsante **GOMMA E PLASTICA** per selezionarlo.
3. Dal menu Setup Unit ID, utilizzare i pulsanti **SENZA RIVESTIMENTO** e **CON RIVESTIMENTO** per modificare i valori visualizzati e il pulsante **GOMMA E PLASTICA** per selezionarli e passare alla cifra successiva. Premere il pulsante **ARRESTO** al termine.

Fase 4

Connessione del registratore dati STATIM

1. Accertarsi che sia il dispositivo STATIM sia il registratore dati siano spenti.
2. Collegare il registratore dati al dispositivo STATIM utilizzando il cavo seriale.
3. Accendere il registratore dati
4. Accendere il dispositivo STATIM.
5. Il display LCD visualizza questa sequenza di messaggi:
6. Inserire l'unità Flash USB o la scheda di memoria SD
7. Dopo pochi secondi il display LCD visualizza questa sequenza di messaggi:

GG/MM/AA--DD/MM/YYYY
"MSD NOT DETECTED"/"INSERT MSD/
FLASH"/"SELEZIONE DEL CICLO"

GG/MM/AA--DD/MM/YYYY
USB/FLASH DETECTED/SAFELY REMOVE
MSD/SELEZIONE DEL CICLO

6. La porta di comunicazioni, segue

6.3 Installazione della carta nella stampante interna



Utilizzare solo carta approvata per essere impiegata con la stampante interna sullo STATIM 5000S. L'impiego di qualsiasi altro tipo di carta potrebbe danneggiare la stampante e annullare la validità della garanzia. La carta termica è acquistabile con il codice ordine 01-101657S.



Non attivare la stampante senza carta. Se si esaurisce la carta termina o se non si desidera utilizzare la stampante, spegnerla.



Non tirare mai la carta all'indietro nella stampante. In questo modo si possono causare danni al meccanismo della stampante.

Per installare la carta nella stampante, seguire i passaggi indicati:

1. Accendere lo STATIM 5000S.
2. Aprire lo sportello della stampante **1** premendo sulla metà superiore dello sportello.
3. Accendere la stampante.
4. Svolgere un po' di carta dal rullo della carta termica **3** orientando gli angoli con il cuscinetto tagliacarte fornito con ogni scatola.
5. Spostare il braccio del rullo carta **4** nella posizione di carico. Posizionare il rullo carta **3** sul braccio in modo che la striscia di carta sia alimentata dalla parte superiore del rullo e successivamente inserirla con cautela all'interno della scanalatura d'alimentazione carta **5** fino al suo arresto.

Se la carta non viene alimentata dall'alto, il lato sensibile al calore della carta non viene a contatto con la testina di stampa impedendo alla stampante di stampare.

6. Con una mano, continuare ad inserire con cura la striscia di carta nella scanalatura d'alimentazione carta. Con l'altra mano, premere il pulsante d'avanzamento carta fino a quando la carta non sarà alimentata in maniera autonoma.

Mantenere la carta dritta mentre la si inserisce nella stampante per evitare eventuali inceppamenti. Non spingere con forza la carta nella scanalatura! Se la carta non si inserisce nella scanalatura, tagliare nuovamente l'estremità del rullo e ricaricare la carta.

6. La porta di comunicazioni, segue

7. Continuare a premere il pulsante d'avanzamento carta **6** fino a quando la carta non sarà alimentata dalla scanalatura d'uscita carta presente sulla parte anteriore della stampante. Successivamente spostare il braccio **3** del rullo carta nella posizione di funzionamento e chiudere lo sportello della stampante **1**. A questo punto la stampante è pronta per un corretto funzionamento.

Quando compare una linea rossa su un lato della carta, significa che è giunto il momento di effettuare la sostituzione del rullo.

Se si verifica un inceppamento della carta, e non è possibile rimuovere la carta premendo il pulsante d'avanzamento carta **6**, non tirare la carta all'indietro nella stampante.

Non inserire mai utensili o strumenti nella scanalatura d'uscita carta. Per le istruzioni dettagliate sulle modalità di eliminazione della carta inceppata, consultare la sezione 6.4 Eliminazione degli inceppamenti della carta nella stampante interna.

Per sostituire il rullo carta **3**, seguire i passaggi indicati:

1. Con le forbici tagliare la carta tra il rullo e la scanalatura d'alimentazione carta **5**.
2. Estrarre il rullo dal braccio ed eliminare la parte inutilizzata.
3. Premere il pulsante d'avanzamento carta **6** per far uscire la carta rimanente all'interno della stampante dalla scanalatura presente sulla parte anteriore della stampante.
4. Installare il nuovo rullo di carta termica seguendo le istruzioni riportate in questa sezione.

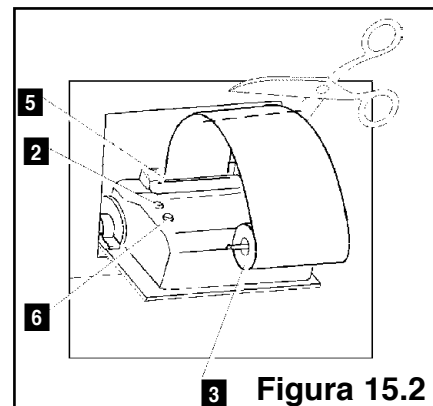
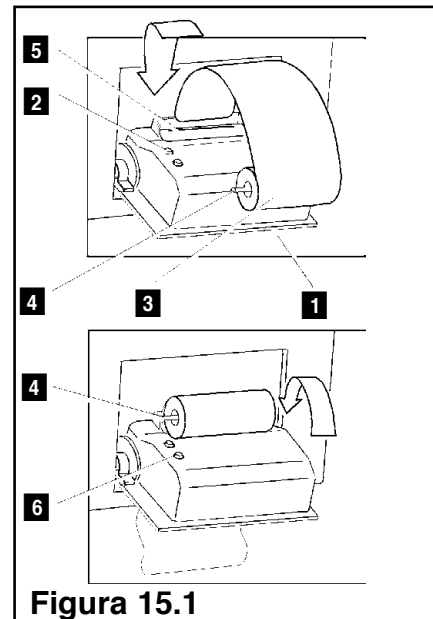

6. La porta di comunicazioni, segue

6.4 Eliminazione degli inceppamenti della carta nella stampante interna

Se non è possibile rimuovere la carta inceppata nella stampante premendo il pulsante d'avanzamento carta **6**, è necessario smontare la stampante. Non tirare la carta all'indietro nella stampante e non inserire mai utensili e strumenti nella scanalatura d'uscita carta.

Quando la carta rimane inceppata nella stampante, seguire i passaggi indicati:

1. Spegnerlo STATIM 5000S e scollegare il dispositivo.
2. Con le forbici tagliare la carta tra il rullo e la scanalatura d'alimentazione carta **5**.
3. Estrarre il rullo carta **3** dal braccio del rullo carta **4** e lasciare il braccio nella posizione di carico.
4. Con un cacciavite Phillips 1, svitare le tre viti **7** dal coperchio della stampante **8** e rimuovere il coperchio.
5. Prestare attenzione all'orientamento della pannello di controllo stampato e al braccio del rullo carta **4** montati sullo sportello della stampante **1**.
6. Sollevare con attenzione il pannello di controllo stampato allontanandolo dallo sportello della stampante. Prestare attenzione quando si maneggia il pannello. Il pannello è indispensabile per il funzionamento della stampante. Non sottoporre ad alcuna tensione i collegamenti del cavo piatto saldato al pannello. Non rimuovere il connettore del cavo flessibile dalla basetta del connettore presente sul pannello. A questo punto è visibile il meccanismo di guida della carta presente sulla parte inferiore del pannello di controllo.
7. Con un paio di pinzette o di tenaglie fini a punta ricurva, rimuovere con attenzione la carta dal meccanismo.

Una volta rimossa la carta, procedere al riassetto della stampante:

1. Far scattare con attenzione il portarullo, in posizione di carico, facendolo tornare nelle graffe presenti sullo sportello della stampante **1**.

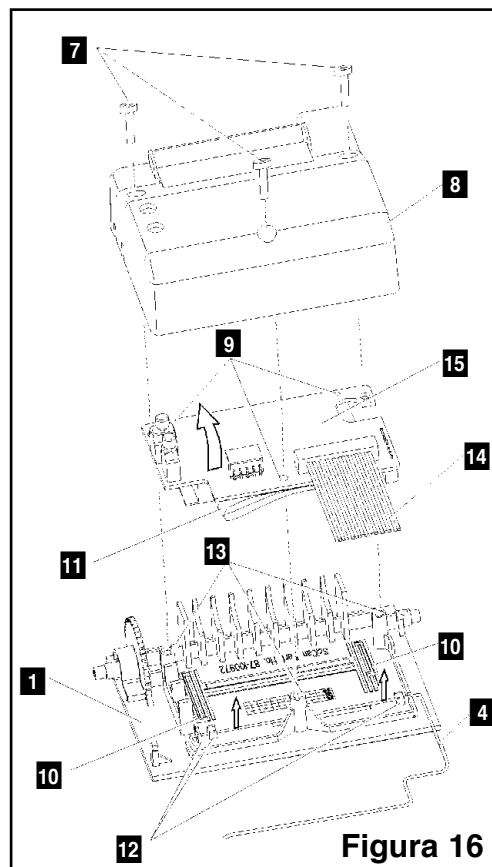

6. La porta di comunicazioni, segue

2. Riposizionare il pannello di controllo stampato nella corretta posizione sullo sportello della stampante. Prestare attenzione all'allineamento dei fori di montaggio **9** presenti sul pannello di controllo e sui mozzi di montaggio **13** presenti sullo sportello della stampante. Il corpo della stampante in plastica nera rimane tra le alette di riferimento **10** presenti sulla parte interna dello sportello della stampante.
3. Assicurarsi che i cavi flessibili **11**, **14** non rimangano intrappolati tra lo sportello della stampante e il pannello di controllo.
4. Posizionare il coperchio della stampante sullo sportello della stampante. Assicurarsi che i cavi flessibili non restino intrappolati tra il coperchio e lo sportello. Il pulsante d'alimentazione e il pulsante d'avanzamento carta devono essere sporgenti rispetto alle aperture presenti sul coperchio ed essere pienamente funzionanti.
5. Con un cacciavite Phillips 1 fissare il coperchio della stampante sullo sportello della stampante con le tre viti raccolte durante la procedura di smontaggio. Non stringere eccessivamente le viti.
6. Collegare lo STATIM 2000S / 5000S alla presa di corrente nella parete. Ricollegare la stampante se era stata precedentemente scollegata. Portare l'interruttore di alimentazione in posizione **ON** (acceso).
7. Impostare l'interruttore dell'alimentazione della stampante su **ON**. Caricare la carta nella stampante seguendo le procedure indicate nella sezione 7.3 Installazione della carta nella stampante interna.



6. La porta di comunicazioni, segue

6.5 Panoramica della stampa del ciclo

1. Modello: Software STATIM 2000:
S2S2R410
2. Identificazione dispositivo:
autoclave installata con
numero 323
3. Contatore cicli: numero di cicli
eseguiti sul dispositivo = 9
4. Ora / Data: 13.38 14 aprile 2003
5. Nome cicli: SOLIDI NON
IMB. (N)
6. Nome cicli continui / parametri:
134 °C / 3,5 min – 1P
7. Clock di ciclo: inizio a 0:00
8. Riscaldamento completo: l'avvio
della fase di condizionamento è
2.07 (consultare il grafico del ciclo
– 'A' fase completa, avvio della
fase 'B')
9. Temperatura di picco / Press.
e durata dell'eliminazione del
condizionamento: per ogni
eliminazione (numero di linee a
seconda del ciclo selezionato
– si tratta di un ciclo da
un'eliminazione – attività presente
nella fase 'B')
10. Temperatura minima / Press.
e durata dell'eliminazione del
condizionamento: per ogni
eliminazione (numero di linee a
seconda del ciclo selezionato
– si tratta di un ciclo da un'
eliminazione – attività presente nella fase 'B')

```
1.  Statim 2000 S2S2R411
2.  N. apparecchio      001
3.  CICLO NUMERO      000001
4.  17:49              22/01/2003
5.  SOLIDI NON IMB.    (N)
6.  134° C / 3.5 min - 1P
7.  INIZIO CICLO      0:00
8.  CONDIZIONARE      1:30
9.  132.9° C  304kPa  2:55
10. 115.1° C  151kPa  3:08
11. PRESSURIZZARE    3:04
12. STERILIZZA       3:47
13. 135.5° C  316kPa  3:52
14. Valori min. steril.:
15. 135.5° C  316kPa
16. Valori max steril.:
17. 136.7 ° C  330kPa
18. 135.5 ° C  325kPa  7:22
19. VENTILAZIONE     7:18
20. FINE STERILIZZAZIONE
21. ASCIUGATURA      7:30
22. CICLO ABORTITO
23. VERIFICA ASCIUGATURA
```

Tolleranze accettabili

Tempo di sterilizzazione: "Tempo di sterilizzazione" (per es. 3,5 min.) -0/+1%



Pressione di vapore saturo: 304kPa-341kPa per ciclo non avvolto/avvolto (205kPa-232kPa per ciclo di gomma e plastica)
Temperatura di sterilizzazione: "Temperatura specificata" -0/+4 (134° C-138° C) (121° C-125° C per ciclo di gomma e plastica)

*i dati nella stampa di un ciclo devono essere compresi in questi intervalli

6. La porta di comunicazioni, segue

11. Ora avvio della pressurizzazione: 3.21 (avvio della fase 'C')
12. Ora avvio della sterilizzazione: 4.12 (avvio della fase 'D')
13. Temp. / Press. e durata all'avvio della sterilizzazione (fase 'D')
14. Temp. min. / Press. durante la fase di sterilizzazione (livelli minimi della fase 'D')
15. 135,1 °C 308 kPa
16. Temp. max. / Press. durante la fase di sterilizzazione (livelli massimi della fase 'D')
17. 136,7 °C 323 kPa
18. Temp. / Press. e durata alla fine della fase di sterilizzazione (fine della fase 'D')
19. Ora d'avvio della ventilazione: 7.43 (avvio della fase 'E')
20. La sterilizzazione è stata completata con successo
21. Ora d'avvio dell'asciugatura ad aria: 8.07 (avvio della fase 'F')
22. Il ciclo è stato arrestato dall'utente
23. Il ciclo d'asciugatura è stato interrotto prima del completamento, il carico potrebbe non essere asciutto.

7. Risoluzione dei problemi

Problema	Soluzione
<p>Il dispositivo non si accende.</p>	<p>Controllare che il dispositivo sia inserito in una presa correttamente collegata a massa e che il cavo di alimentazione sia saldamente alloggiato sul retro della macchina.</p> <p>Provare un altro circuito. Spegnerne il dispositivo per 10 secondi e quindi riaccenderlo.</p> <p>Controllare la condizione dell'interruttore del circuito di linea o del fusibile.</p>
<p>È presente dell'acqua sotto la macchina.</p> <div style="text-align: center;">   </div>	<p>Controllare che l'acqua non sia stata versata quando si è riempito nuovamente il serbatoio. Assicurarsi d'aver connesso correttamente il tubo di scarico. Estrarre e reinserire il caricatore.</p> <p>Cercare di eseguire un altro ciclo.</p> <p>Agire con cautela. Le parti metalliche saranno calde e il caricatore potrebbe contenere vapore a temperature elevate.</p> <p>Il caricatore perde. Se l'acqua sgocciola dalla parte inferiore del dispositivo durante il funzionamento, verificare la presenza di eventuali allineamenti errati o danni nella tenuta del caricatore e sostituire la tenuta se necessario.</p> <p>Agire con cautela. Le parti metalliche saranno calde e il caricatore potrebbe contenere vapore a temperature elevate.</p> <p>Cercare di eseguire un altro ciclo. Se sono ancora presenti delle perdite, cercare di eseguire un altro ciclo con un caricatore diverso se possibile.</p> <p>Se le perdite continuano a verificarsi, spegnere il dispositivo, estrarre e scaricare il caricatore, scollegare il dispositivo e rivolgersi al proprio rivenditore.</p>
<p>Gli strumenti non si asciugano.</p>	<p>I migliori risultati in termini di asciugatura si ottengono quando il ciclo giunge a completamento. Consentire al ciclo di giungere al termine. Assicurarsi di aver caricato tutti gli strumenti nel caricatore in maniera corretta. Consultare la sezione 4.4 Preparazione e caricamento degli strumenti.</p> <p>Verificare il livellamento del dispositivo.</p> <p>Pulire le parti interne del caricatore e trattate con il composto siccativo Stat-Dri. Consultare la sezione 5.1 Pulizia del caricatore. Controllare con attenzione il tubo di scarico (il tubo della bottiglia di scarico) cercando eventuali pieghe.</p>

7. Risoluzione dei problemi, segue

	<p>Se piegato, raddrizzare il tubo. Se il tubo non può essere raddrizzato, rimuoverlo dal raccordo a pressione collegato allo STATIM. Premere la fascetta presente sul raccordo e con l'altra mano tirare con risolutezza il tubo. Una volta liberato il tubo dal raccordo, tagliare la sezione danneggiata con uno strumento affilato. Assicurarsi di aver lasciato una quantità di tubo sufficiente a raggiungere il dispositivo quando si ricollega il tubo al raccordo di scarico. Se il tubo risulta troppo corto per eliminarne una sezione, rivolgersi al rivenditore per effettuare una sostituzione.</p> <p>Assicurarsi che il compressore sia operativo. Per effettuare una verifica, rimuovere il tubo di scarico dalla bottiglia di scarico.</p> <p>Avviare il ciclo di sola asciugatura ad aria e disporre l'estremità libera in un bicchiere d'acqua. Se non si riscontra un flusso intenso e costante di bollicine, il compressore non funziona correttamente. Contattare il proprio rivenditore.</p>
<p>Messaggi di ciclo interrotto — NON STERILE e ciclo bloccato — NON STERILE e AVARIA CICLO.</p> 	<p>Attendere alcuni minuti e cercare di eseguire un altro ciclo prima di passare alla soluzione successiva.</p> <p>Rimuovere il caricatore. Agire con cautela. Le parti metalliche saranno calde e il caricatore potrebbe contenere vapore a temperature elevate. Controllare il caricatore per assicurarsi che i fori presenti sul retro della tenuta siano perfettamente allineati e che il bordo flessibile della tenuta non incontri alcun ostacolo. Verificare l'eventuale presenza di pieghe o impedimenti nel tubo di scarico. Se piegato, raddrizzare il tubo. Se il tubo non può essere raddrizzato, rimuoverlo dal raccordo a pressione collegato allo STATIM. Premere la fascetta presente sul raccordo e con l'altra mano tirare con risolutezza il tubo. Una volta liberato il tubo dal raccordo, tagliare la sezione danneggiata con uno strumento affilato. Assicurarsi di aver lasciato una quantità di tubo sufficiente a raggiungere il dispositivo quando si ricollega il tubo al raccordo di scarico. Se il tubo risulta troppo corto per eliminarne una sezione, rivolgersi al rivenditore SciCan per effettuare una sostituzione.</p> <p>Verificare che lo STATIM non sia stato inavvertitamente esposto ad eventuali interferenze elettriche. Consultare la sezione Installazione relativa alle Considerazioni ambientali (Sezione 3.1).</p> <p>Cercare di eseguire un altro ciclo. Se il problema persiste, registrare il numero del messaggio dell'avaria di ciclo e contattare il proprio rivenditore.</p>

7. Risoluzione dei problemi, segue

<p>Vapore in eccesso fuoriesce dalla parte frontale della macchina.</p> 	<p>Estrarre e reinserire il caricatore. Cercare di eseguire un altro ciclo. Estrarre e verificare la presenza di eventuali allineamenti errati o danni nella tenuta del caricatore. Sostituire la tenuta se necessario. Agire con cautela poiché le parti metalliche saranno calde e il caricatore potrebbe contenere vapore a temperature elevate.</p> <p>Se le perdite continuano a verificarsi, spegnere il dispositivo, scaricare il caricatore e rivolgersi al proprio rivenditore.</p>
<p>Messaggio WATER QUALITY IS NOT ACCEPTABLE - qualità dell'acqua non accettabile. La macchina non si attiva.</p>	<p>È stata utilizzata dell'acqua che non è stata distillata a vapore o non è stata distillata correttamente.</p> <p>Svuotare il serbatoio e riempire con acqua distillata a vapore con un tenore complessivo di sostanze solide in sospensione inferiore a 5 ppm (con una conduttività inferiore a 10 $\mu\text{S} / \text{cm}$). Se si dispone di un rilevatore della conduttività dell'acqua, controllare la qualità dell'acqua prima di riempire il serbatoio. Consultare i passaggi descritti nella sezione 3.9 Trasporto del dispositivo prima di svuotare il serbatoio.</p>
<p>Messaggio REFILL RESERVOIR - riempire serbatoio -, la macchina non si attiva.</p>	<p>Il livello dell'acqua nel serbatoio è basso. Riempire nuovamente il serbatoio. Consultare i passaggi descritti nella sezione 3.4 Riempimento del serbatoio.</p>
<p>Messaggio PRINTER FAULT - avaria stampante - visualizzato sul DISPLAY LCD. La stampante non stampa.</p>	<p>Verificare che la carta non sia inceppata. Se la carta è inceppata, seguire le procedure per la rimozione della carta presentate nella sezione 6.4. Spegner il dispositivo per 10 secondi e quindi riaccenderlo. Se la carta è ancora inceppata, seguire le procedure di smontaggio presentate nella sezione 6.4 Eliminazione degli inceppamenti della carta.</p>
<p>La stampante non funziona.</p>	<p>Assicurarsi che il cavo della stampante sia collegato correttamente al connettore presente sul retro dello STATIM e della stampante Stat. Accertarsi che la stampante sia accesa. Spegner il dispositivo per 10 secondi e quindi riaccenderlo.</p>
<p>La stampante sembra essere operativa, ma non viene stampato nulla sulla carta.</p>	<p>Assicurarsi che la carta sia correttamente caricata nella stampante (consultare la sezione 6.3 Installazione della carta nella stampante interna). Verificare che la carta esca dal rullo di carta dalla parte superiore del rullo. In questo modo la superficie trattata della carta con rivestimento termico verrà a contatto con la testina di stampa termica.</p>
<p>L'ora e la data non sono corrette.</p>	<p>L'ora e la data non sono state impostate. Consultare la sezione 3.6 Impostazione di data e ora.</p>

7. Risoluzione dei problemi, segue

<p>Messaggio MSD NOT CONNECTED ◊ INSERT MSD/FLASH (Periferica di memoria di massa non connessa, inserire periferica/Flash)</p>	<p>Verificare il collegamento del cavo seriale. Verificare il collegamento dell'alimentazione. Accertarsi che il LED rosso inferiore sia illuminato. Controllare che la periferica di memoria di massa sia correttamente inserita. Ripetere le istruzioni per installare il Data Logger STATIM sulla propria unità.</p>
<p>Messaggio MSD/FLASH FULL ◊ REPLACE MSD (Periferica di memoria di massa/Flash piena, sostituirla)</p>	<p>La periferica di memoria di massa è piena. Esportare i dati.</p>
<p>Messaggio Missing lines of Data on MSD/FLASH (Righe di dati mancanti su periferica di memoria di massa/Flash)</p>	<p>Fare riferimento alla schermata STATIM per confermare la riuscita della sterilizzazione. Ripristinare il registratore dati scollegandone l'alimentazione, scollegando la periferica di memoria di massa e attendendo 10 secondi. Quindi ricollegare l'adattatore di alimentazione e inserire la periferica di memoria di massa nel registratore dati. Se il problema persiste, contattare il nostro Centro di assistenza.</p>
<p>Messaggio: The file or directory in the MSD is corrupted or unreadable (Il file o la directory nella periferica di memoria di massa sono danneggiati o illeggibili).</p>	<p>Fare riferimento alla schermata STATIM per confermare la riuscita della sterilizzazione. La periferica di memoria di massa potrebbe essere stata scollegata durante la scrittura dei dati sulla stessa. La periferica di memoria di massa non va scollegata fino alla visualizzazione del messaggio "SAFELY REMOVE MSD ◊ MSD/FLASH DETECTED" (Rimuovere in sicurezza la periferica di memoria di massa, periferica o Flash rilevate). È possibile che i file o le directory danneggiati siano stati persi. Riformattare la periferica sul computer.</p>

8. Elenco delle parti di ricambio

01-100204S	Tubo di scarico
01-100724S	Bottiglia del condensatore senza condensatore
01-100735S	Raccordo della bottiglia dell'acqua di scarico
01-100780S	Paraurti
01-100812S	Bottiglia del condensatore
01-100834S	Coperchio del caricatore (2000S)
01-101649S	Tenuta del caricatore (5000S)
01-101657S	Carta termica (scatola da 10 rulli)
01-101658S	Maniglie del caricatore
01-101709S	Supporto a rete (5000S)
01-101757S	Coperchio del caricatore con scatola (5000S)
01-101766S	Cavo d'alimentazione GB
01-101768S	Cavo d'alimentazione Svizzera
01-101769S	Cavo d'alimentazione Italia
01-101779S	Cavo d'alimentazione Europa
01-106030S	Maniglia del coperchio del caricatore (2000S)
01-106071S	Maniglia del coperchio del caricatore, grande (5000S)
01-104093S	Tubo di scarico da 3 m
01-101783S	Filtro e tappo del serbatoio
01-101970S	Cavo dati (5000S)
01-102119S	Filtro biologico
01-103139S	Rilevatore di conduttività
01-103475S	Cassetto (2000S)
01-103557S	Cavo di alimentazione di ricambio Danimarca (det.)
01-103865S	Lubrificante di tenuta
01-103945S	Kit strumenti senza rivestimento del cassetto del cestello (2000S)
01-104343S	Tubazione di drenaggio della spina (5000S)
01-104472S	Maniglie del caricatore, grandi (5000S)
01-104696S	Adattatore dispositivo
01-104697S	Tenuta del caricatore dell'adattatore (2000S)
01-104698S	Tenuta del caricatore dell'adattatore (5000S)
01-104699S	Insero della tenuta

01-100207S	Filtro del compressore (2000S)
01-104700S	Kit o-ring del caricatore dell'adattatore
01-104702S	Coperchio del caricatore dell'adattatore (2000S)
01-104704S	Coperchio del caricatore dell'adattatore (5000S)
01-104786S	Cestello per strumenti - 4 mm (5000S)
01-100028S	Tenuta del caricatore (2000S)
01-106438S	Coperchio del caricatore, grande (2000S)
01-108340S	STATIM PCD – parti di ricambio
01-109300S	Kit con filtro del serbatoio dell'acqua
01-100008A	Caricatore Kit Final (2000S)
01-100271A	Caricatore cassetto Kit con rete (2000S)
01-101613S	Caricatore completo (5000S)
01-101614S	Cassetto completo (5000S) con scatola
01-103923	Bottiglia supplementare del condensatore
01-103935	Piastre di asciugatura STATIM (5000S)
01-104104	Caricatore grande (5000S)
01-104499	Cestello per strumenti del caricatore grande (5000S)
01-104701	Caricatore dell'adattatore (2000S)
01-104703	Caricatore dell'adattatore (5000S)
01-106101	Kit adattatore dispositivo (2000S)
01-106102	Kit adattatore dispositivo (5000S)
01-106653	Cassetto a rete (2000S)
01-210000	Kit stampante (5000S)
01-106325	Contenitore endoscopio completo (5000S)
2OZPLUS	STAT-dri 2 oz.
8OZPLUST	STAT-dri 8 oz.
32OZPLUS	STAT-dri 32 oz.
99-108332	Simulatore chimico 134 °C/3,5 min
01-108341	Kit di montaggio finale STATIM PCD

9. Garanzia

Garanzia limitata

Il produttore legale garantisce per un anno che lo **STATIM 2000S / 5000S**, se prodotto in condizioni nuove e mai utilizzato prima, non si guasterà durante il normale esercizio a causa di difetti dei materiali e di lavorazione non attribuibili ad evidente abuso, uso improprio o incidente.

La garanzia di un anno è valida per il funzionamento corretto di tutte le parti dell'apparecchio (esclusi i pezzi soggetti a usura come guarnizione, filtro del compressore e filtro microbiologico), a condizione che l'apparecchio sia utilizzato e mantenuto conformemente alla descrizione contenuta nel manuale per l'uso.

La garanzia di un anno è valida per il funzionamento corretto di tutte le parti dell'apparecchio (esclusi i pezzi soggetti a usura come guarnizione, filtro del compressore e filtro microbiologico), a condizione che l'apparecchio sia utilizzato e mantenuto conformemente alla descrizione contenuta nel manuale per l'uso.

Durante questo periodo di tempo, in caso di guasto dovuto a tali difetti i rimedi esclusivi saranno la riparazione o la sostituzione, a discrezione del produttore legale e senza spese, di qualsiasi componente difettoso (eccetto il sigillo) a condizione che il produttore legale sia informato per iscritto entro trenta (30) giorni dalla data del guasto e previo reso del componente/dei componenti difettosi al produttore legale con spedizione prepagata.

La presente garanzia sarà considerata come valida, se il prodotto sarà corredato della fattura d'acquisto originale emessa dal rivenditore autorizzato e la suddetta fattura individui l'articolo con il rispettivo numero di serie indicando in maniera inconfutabile la data d'acquisto. Nessuna altra forma di convalida sarà ritenuta accettabile. Dopo un anno si presume che tutte le garanzie e gli altri obblighi relativi alla qualità del prodotto siano stati definitivamente soddisfatti, quindi tutte le responsabilità cesseranno e nessuna azione o violazione di tali garanzie o doveri potrà essere successivamente intrapresa contro il produttore legale.

Il produttore legale esclude e disconosce qualsiasi garanzia esplicita non prevista nel presente documento e qualsiasi garanzia o dichiarazione implicita relativa alle prestazioni, nonché qualsiasi rimedio per la violazione del contratto che, in assenza di questa disposizione, potrebbe sorgere per implicazione, applicazione di legge, consuetudine commerciale o trattative, compresa qualsiasi garanzia implicita di commerciabilità o di idoneità a scopi particolari in relazione a tutti i prodotti fabbricati. Per maggiori informazioni sui nostri prodotti e la nostra azienda visitare il sito **www.scican.com**.

10. Protocollo di collaudo, segue

Ciclo	STATIM 2000S	STATIM 5000S
	Disp. a freddo con carico Max. + fase asciug.	Disp. a freddo con carico Max. + fase asciug.
	Disp. a caldo senza carico + fase asciug.	Disp. a caldo senza carico + fase asciug.
SOLIDI NON IMB. (N) 134 °C / 3,5 min	9.15 + 60.00	13.15 + 60.00
	6.45 + 60.00	8.45 + 60.00
COR. CAVI NON IMB (S) 134 °C / 3,5 min	11:45 + 60.00	17.30 + 60.00
	8.05 + 60.00	10.50 + 60.00
COR. CAVI NON IMB (S) 134 °C / 18 min	26.15 + 60.00	32.00 + 60.00
	22.35 + 60.00	25.20 + 60.00
COR. CAVI IMBALL. (S) 134 °C / 3,5 min	15.35 + 60.00	24.00 + 60.00
	10.40 + 60.00	15.30 + 60.00
COR. CAVI IMBALL. (S) 134 °C / 18 min	30.05 + 60.00	38.30 + 60.00
	25.10 + 60.00	30.00 + 60.00
GOMMA / PLASTICA (S) 121 °C / 15 min	20.15 + 60.00	22.50 + 60.00
	18.40 + 60.00	20.20 + 60.00
GOMMA / PLASTICA (S) 121 °C / 30 min	35.15 + 60.00	37.50 + 60.00
	33.40 + 60.00	35.20 + 60.00

11. Specifiche tecniche

11.1 STATIM 2000S — Specifiche tecniche

Dimensioni macchina:	Lunghezza:	48,5 cm
	Larghezza:	41,5 cm
	Altezza:	15 cm
Dimensioni caricatore (esterne):	Lunghezza:	41 cm (incluse le maniglie)
	Larghezza:	19,5 cm
	Altezza:	4 cm
Dimensioni caricatore (interne):	Lunghezza:	28 cm
	Larghezza:	18 cm
	Altezza:	4 cm
Volume camera sterilizzazione:		1,8 l
Volume serbatoio:		4,0 l
Peso (senz'acqua):		21 kg
Spazio libero necessario:	Sopra:	5 cm
	Lati:	5 cm
	Dietro:	5 cm
	Davanti:	48 cm
Spazio libero necessario per la movimentazione degli sportelli:		48 cm
Carico minimo del serbatoio d'acqua:		550 ml
Valvola VLP (valvola limitatrice di pressione):		Impostare su 43,5 PSI per rilasciare pressione in casi di sovrappressione
Termofusibile:		In caso di surriscaldamento, interrompe l'alimentazione elettrica della caldaia
Classe elettrica:		220 - 240 V, +/-10%, 50/60 Hz, 6 A
Corrente:		CA
Classe protezione:		I
Protezione:		rivestito
Temperatura ambiente di funzionamento:		5 °C - 40 °C
Livello sonoro:		Medio - 56 dB, Max - 65 dB
Umidità:		80% max.
Altitudine Max:		2000 m
Consumo idrico max.		268 ml
Pressione ambiente di esercizio:		70 kPa - 106 kPa
Uso interno o esterno:		Uso interno
Grado di inquinamento dell'ambiente previsto:		2

11. Specifiche tecniche, segue

11.2 STATIM 5000S — Specifiche tecniche

Dimensioni macchina:	Lunghezza:	55 cm
	Larghezza:	41 cm
	Altezza:	19 cm
Dimensioni caricatore (esterne):	Lunghezza:	49,5 cm (incluse le maniglie)
	Larghezza:	19,5 cm
	Altezza:	8 cm
Dimensioni caricatore (interne):	Lunghezza:	38 cm
	Larghezza:	18 cm
	Altezza:	8 cm
Volume camera sterilizzazione:		5,1 l
Volume serbatoio:		4,0 l
Peso (senz'acqua):		33 kg
Spazio libero necessario:		
	Sopra:	5 cm
	Lati:	5 cm
	Dietro:	5 cm
	Davanti:	57 cm
Spazio libero necessario per la movimentazione degli sportelli:		57 cm
Carico minimo del serbatoio d'acqua:		550 ml
Valvola VLP (valvola limitatrice di pressione):		Impostare su 43,5 PSI per rilasciare pressione in casi di sovrappressione
Termofusibile	:	In caso di surriscaldamento, interrompe l'alimentazione elettrica della caldaia
Classe elettrica:		220 - 240 V, +/-10%, 50/60 Hz, 6 A
Corrente:		CA
Classe protezione:		I
Protezione:		rivestito
Temperatura ambiente di funzionamento:		5 °C - 40 °C
Livello sonoro:		Medio - 57 dB, Max - 65 dB
Umidità:		80% max.
Altitudine Max:		2000 m
Specifiche tecniche della stampante interna opzionale:		
Tipo:		Stampante termica
Stampa:		20 caratteri per linea
Velocità di stampa:		1 linea al secondo
Capacità approssimativa del rullo carta:		80 cicli di sterilizzazione per rullo
Consumo idrico max.		564 ml
Pressione ambiente di esercizio:		70 kPa - 106 kPa
Uso interno o esterno:		Uso interno
Grado di inquinamento dell'ambiente previsto:		2

12. DICHIARAZIONE DI CONFORMITÀ

UDI-DI di base:	764018507STATIM2000S2R (STATIM 2000S), 764018507STATIM5000S3S (STATIM 5000S)
Classificazione:	Classe IIa [(UE) 2017/745 allegato VIII, regola 16)]
Produttore legale:	Dent4You AG
Indirizzo legale del produttore:	Bahnhofstrasse 2 CH-9435 Heerbrugg
Rappresentante europeo:	Coltène/Whaledent GmbH+Co. KG Raiffeisenstraße 30 DE-89129 Langenau

Con la presente dichiariamo che i suddetti prodotti soddisfano le disposizioni della/e seguente/i legislazione/i CE e che il produttore legale ha la responsabilità esclusiva del contenuto di questa dichiarazione di conformità. Tutta la documentazione di supporto è conservata presso il produttore.

Legislazione generale applicabile:

Regolamenti sui dispositivi medici: Regolamento (UE) 2017/745 del 5 aprile 2017 sui dispositivi medici (MDR 2017/745, allegato IX, capitoli I, III compresa la sezione 4).

Standard e specifiche comuni:

EN ISO 13485, EN 61010-1, EN 61010-2-040, EN ISO 14971, EN 62304, EN 13060, EN 61326-1, EN 62366-1.

Organismo certificato: TÜV SÜD Product Service GmbH
Ridlerstraß 65,
D-80339 Monaco di Baviera, Germania
Numero di identificazione 0123

Data di apposizione della marcatura CE: 24 marzo 1998